

ΠΡΟΔΙΑΓΡΑΦΗ ΕΝΟΠΛΩΝ ΔΥΝΑΜΕΩΝ

ΠΕΔ – Α - 00900

ΕΚΔΟΣΗ 1η

ΠΗΛΙΚΙΟ ΜΑΘΗΤΩΝ ΣΜΥ

18 Δεκεμβρίου 2019

ΕΛΛΗΝΙΚΗ ΔΗΜΟΚΡΑΤΙΑ
ΥΠΟΥΡΓΕΙΟ ΕΘΝΙΚΗΣ ΑΜΥΝΑΣ

ΑΔΙΑΒΑΘΜΗΤΟ-ΑΝΑΡΤΗΤΕΟ
ΣΤΟ ΔΙΑΔΙΚΤΥΟ

ΠΙΝΑΚΑΣ ΠΕΡΙΕΧΟΜΕΝΩΝ

		ΣΕΛΙΔΑ
1.	ΠΕΔΙΟ ΕΦΑΡΜΟΓΗΣ	2
2	ΣΧΕΤΙΚΑ ΕΓΓΡΑΦΑ	2
3.	ΤΑΞΙΝΟΜΗΣΗ-ΔΙΑΣΤΑΣΕΙΣ	4
3.1	Κλάση Υλικού	4
3.2	Ταξινόμηση	4
3.3	Μεγέθη-Ποσοστά	4
4.	ΤΕΧΝΙΚΑ ΧΑΡΑΚΤΗΡΙΣΤΙΚΑ	4
4.1	Ορισμός Υλικού/Επίσημα Δείγματα Υπηρεσίας	4
4.2	Γενικές Απαιτήσεις	5
4.3	Πρώτες Ύλες	5
4.4	Κατασκευαστικά Στοιχεία	7
5	ΣΥΣΚΕΥΑΣΙΑ/ΕΠΙΣΗΜΑΝΣΕΙΣ	12
5.1	Συσκευασία	12
5.2	Επισημάνσεις	12
6.	ΑΠΑΙΤΗΣΕΙΣ ΣΥΜΜΟΡΦΩΣΗΣ ΥΛΙΚΟΥ	13
5.1	Συνοδευτικά Έγγραφα/Πιστοποιητικά	13
5.2	Επιθεωρήσεις/Δοκιμές	13
7.	ΛΟΙΠΕΣ ΑΠΑΙΤΗΣΕΙΣ	19
7.1	Μερίδα	19
7.2	Παραλαβή-Απόρριψη	19
8.	ΠΕΡΙΕΧΟΜΕΝΟ ΠΡΟΣΦΟΡΑΣ	20
8.1	Αξιολόγηση Προσφορών	20
8.2	Συμμόρφωση με τις Απαιτήσεις του Κανονισμού REACH	20
8.3	Φύλλο Συμμόρφωσης	20
9.	ΣΗΜΕΙΩΣΕΙΣ	20
10.	ΠΡΟΤΑΣΕΙΣ ΒΕΛΤΙΩΣΗΣ ΤΗΣ ΠΡΟΔΙΑΓΡΑΦΗΣ ΕΝΟΠΛΩΝ ΔΥΝΑΜΕΩΝ	21
	ΠΡΟΣΘΗΚΗ I- Κατασκευαστικά σχέδια πηλικίου χειμερινής στολής εξόδου μαθητών – μαθητριών ΣΜΥ	I-1
	ΠΡΟΣΘΗΚΗ II- Κατασκευαστικά σχέδια πηλικίου θερινής στολής εξόδου μαθητών ΣΜΥ	II-1
	ΠΡΟΣΘΗΚΗ III- Κατασκευαστικά σχέδια πηλικίου θερινής στολής εξόδου μαθητριών ΣΜΥ	III-1
	ΠΡΟΣΘΗΚΗ IV- Εθνόσημο πηλικίου χειμερινής στολής	IV-1
	ΠΡΟΣΘΗΚΗ V- Εθνόσημο πηλικίου θερινής στολής	V-1
	ΠΡΟΣΘΗΚΗ VI- Απαιτήσεις για αντισκωρική προστασία επεξεργασία μάλλινων ειδών	VI-1
	ΠΡΟΣΘΗΚΗ VII- Απαιτήσεις για κουμπιά μεταλλικά διαμέτρου 5 mm	VII-1
	ΠΡΟΣΘΗΚΗ VIII- Απαιτήσεις για κουμπιά μεταλλικά διαμέτρου 10 mm	VIII-1
	ΠΡΟΣΘΗΚΗ IX- Απαιτήσεις για την μάλλινη στεφάνη (ταινία)	IX-1
	ΠΡΟΣΘΗΚΗ X- Απαιτήσεις υφάσματος μάλλινου διαγωναλ διπλής όψεως Νο 560	X-1
	ΠΡΟΣΘΗΚΗ XI- Απαιτήσεις υφάσματος μερσεριζέ διαγωναλ Νο 260	XI-1
	ΠΡΟΣΘΗΚΗ XII- Απαιτήσεις χρυσού μεταλλικού νήματος	XII-1
	ΠΡΟΣΘΗΚΗ XIII- Απαιτήσεις υφάσματος τσόχας(Κόκκινου χρώματος)	XIII-1
	ΠΡΟΣΘΗΚΗ XIV- Ειδικές απαιτήσεις για το ύφασμα ράγιων Νο 125	XIV-1
	ΠΡΟΣΘΗΚΗ XV- Απαιτήσεις για το ύφασμα “ Μπαραθέα σύμμεικτο Φ/Π Νο 330	XV-1
	ΠΡΟΣΘΗΚΗ XVI-Απαιτήσεις για τα Πεντάφυλλα Χαρτοκιβώτια Συσκευασίας	XVI-1
	ΠΡΟΣΘΗΚΗ XVII-Ανοχές-Εκπτώσεις Χημικών Εκτροπών Υφασμάτων	XVII-1
	ΠΡΟΣΘΗΚΗ XVIII-Υποδείγματα Καρτέλας Βιομηχανικού Προτύπου και Δείγματος- Αντιδείγματος	XVIII-1
	ΠΡΟΣΘΗΚΗ XIX-Μέθοδοι Εργαστηριακού Ελέγχου Υφασμάτων	XIX-1
	ΠΡΟΣΘΗΚΗ XX- Υπόδειγμα Υπεύθυνης Δήλωσης	XX-1
	ΠΡΟΣΘΗΚΗ XXI- Τυχαία Δειγματοληψία	XXI-1

1. ΠΕΔΙΟ ΕΦΑΡΜΟΓΗΣ

Η παρούσα Προδιαγραφή Ενόπλων Δυνάμεων (ΠΕΔ) καθορίζει τα χαρακτηριστικά και τις ελάχιστες τεχνικές απαιτήσεις της Υπηρεσίας για την κατασκευή και την προμήθεια πηληκίων μαθητών ΣΜΥ.

2. ΣΧΕΤΙΚΑ ΕΓΓΡΑΦΑ

2.1 Η Απόφαση 2008/962/ΕΚ της Επιτροπής της 15^{ης} Δεκεμβρίου 2008, περί τροποποίησης των αποφάσεων 2001/405/ΕΚ, 2002/255/ΕΚ, 2002/371/ΕΚ, 2002/740/ΕΚ, 2002/741/ΕΚ, 2005/341/ΕΚ και 2005/343/ΕΚ ώστε να παραταθεί η ισχύς των οικολογικών κριτηρίων απονομής του κοινοτικού οικολογικού σήματος σε ορισμένα προϊόντα.

2.2 Κανονισμός (ΕΚ) αριθμ. 1907/2006 του Ευρωπαϊκού Κοινοβουλίου και του Συμβουλίου της 18ης Δεκεμβρίου 2006, για την καταχώρηση, την αξιολόγηση, την αδειοδότηση και τους Περιορισμούς των Χημικών Προϊόντων (REACH), όπως τροποποιήθηκε και ισχύει.

2.3 Κανονισμός (ΕΚ) αριθ. 2195/2002 του Ευρωπαϊκού Κοινοβουλίου και του Συμβουλίου της 5^{ης} Νοεμβρίου 2002 περί του Κοινού Λεξιλογίου για τις Δημόσιες Συμβάσεις (CPV), όπως έχει τροποποιηθεί και ισχύει.

2.4 ISO 2859-1: "Sampling procedures for inspection by attributes-Part 1: Sampling schemes indexed by acceptable quality level (AQL) for lot-by-lot inspection".

2.5 ISO/IEC 17025 "General requirements for the competence of testing and calibration laboratories".

2.6 EN ISO 105-E01: "Textiles - Tests for color fastness - Part E01: Color fastness to water".

2.7 EN ISO 105-B01: "Textiles - Tests for color fastness - Part B01: Color fastness to daylight".

2.8 EN ISO 536: "Paper and Board-Determination of grammage".

2.9 EN ISO 2759: "Board-Determination of Bursting Strength".

2.10 EN ISO 105-E04: "Textiles - Tests for color fastness - Part E04: Color fastness to perspiration".

2.11 EN ISO 105-X12: "Textiles - Tests for color fastness - Part X12: Color fastness to rubbing".

2.12 ISO 1833-1: "Textiles quantitative chemical analysis Part 1: General principles of testing".

2.13 ISO 1833-2: "Textiles quantitative chemical analysis Part 2: Ternary fiber mixtures".

2.14 EN ISO 3071: "Textiles - Determination of pH of aqueous extract".

2.15 ISO 3759: "Textiles - Preparation, marking and measuring of fabric specimens and garments in tests for determination of dimensional change".

2.16 ISO 3801: "Textiles - Woven fabrics - Determination of mass per unit length and mass per unit area".

2.17 EN ISO 6330: "Textiles - Domestic washing and drying procedures for textile testing".

- 2.18** ISO 7211-1:“Textiles - Woven fabrics - Construction - Methods of analysis-Part 1: Methods for the presentation of a weave diagram and plans for drafting, denting and lifting”.
- 2.19** ISO 7211-2: “Textiles - Woven fabrics - Construction - Methods of analysis-Part 2: Determination of number of threads per unit length”.
- 2.20** ISO 7211-5 “Textiles - Woven fabrics - Construction - Methods of analysis-Part 5: Determination of linear density of yarn removed from fabric”.
- 2.21** EN ISO 13934-1:“Textiles - Tensile properties of fabrics - Part 1: Determination of maximum force and elongation at maximum force using the strip method”.
- 2.22** EN ISO 13934-2 “Textiles - Tensile properties of fabrics - Part 2: Determination of maximum force using the grab method”.
- 2.23** ISO 5077: “Textiles - Determination of dimensional change in washing and drying”.
- 2.24** EN ISO 105 -C10 :“Textiles - Tests for colour fastness-Part C10 - Color fastness to washing with soap or soap and soda”.
- 2.25** ISO 137:“Wool-Determination of fibre diameter-Projection microscope method”.
- 2.26** EN ISO 105-E02: “Textiles-Tests for colour fastness-Part E02-Colour fastness to sea water”.
- 2.27** BS EN 20105-A02/ISO 105-A02: “Textiles - Tests for color fastness - Part A02: Grey scale for assessing change in color”.
- 2.28** EN ISO 1932: “Textiles – Yarns from packages-Determination of single-end breaking force and elongation at break using constant rate of extension (RCE) tester”.
- 2.29** EN ISO 105 –N01 :“Textiles – Tests for colour fastness . Part No 1: Colour fastness to bleaching: Hypochlorite”.
- 2.30** EN ISO 105 D01:“Textiles - Tests for color fastness-Part D01 - Color fastness to dry cleaning using perchloroethylene solvent”
- 2.31** ISO 247:“Rubber-Determination of ash”.
- 2.32** ASTM D276 (Rev A):“Standard test methods for identification of fibers in textiles”.
- 2.33** ASTM D-2240:“Standard Test Method for Rubber Property-Durometer Hardness”.
- 2.34** ASTM D-297:“Standard test methods for Rubber Products-Chemical Analysis”.
- 2.35** ASTM D-412:“Standard test methods for Vulcanized Rubber and Thermoplastic Elastomers-Tension”.
- 2.36**ASTM D629 :“Standard test methods for quantitative analysis of textiles”.
- 2.37** ASTM D 3776/D 3776M: “Standard test method for Mass per unit area (Weight) of Fabrics”
- 2.38** ASTM D5034 “Standard Test Method for Breaking Strength and Elongation of Textile Fabrics (Grab Tests)”.

2.39 ASTM D2130: "Standard Test method for diameter of wool and other Animal fibers by microprojection".

2.40 ASTM D1907: "Standard Test Method for Linear Density of Yarn (Yarn Number) by the skein method.

2.41 ASTM D2165: "Standard Test Method for pH of Aqueous Extracts of Wool and Similar Animal Fibers.

2.42 ASTM D 270: "Standard Method of Sampling Petroleum and Petroleum Products".

2.43 AATCC 89: "Mercerization in cotton".

2.44 BS EN 20105-A02/ISO 105-A02: "Textiles - Tests for color fastness - Part A02: Grey scale for assessing change in color".

2.45 BS 1932: "Testing the strength of yarns and treads from packages".

2.46 Η Τεχνική Προδιαγραφή ΠΓΕΣ-ΠΣΜΥ-1379/04-2011/ΓΕΣ/ΔΥΠ/2^ο "Πηλήκιο Μαθητών ΣΜΥ", η οποία καταργείται.

2.47 Τα σχετικά έγγραφα, στην έκδοση που αναφέρονται, αποτελούν μέρος της παρούσας ΠΕΔ. Για τα έγγραφα, για τα οποία δεν αναφέρεται έτος έκδοσης, εφαρμόζεται η τελευταία έκδοση, συμπεριλαμβανομένων των τροποποιήσεων που είναι σε ισχύ. Σε περίπτωση αντίφασης της παρούσας ΠΕΔ με μνημονευόμενα πρότυπα, κατισχύει η ΠΕΔ, υπό την προϋπόθεση ικανοποίησης της ισχύουσας νομοθεσίας της Ελληνικής Δημοκρατίας και της Ευρωπαϊκής Ένωσης.

3. ΤΑΞΙΝΟΜΗΣΗ-ΔΙΑΣΤΑΣΕΙΣ

3.1 Κλάση Υλικού

Το πηλήκιο που περιγράφεται στην παρούσα ΠΕΔ, ανήκει στην κλάση 8405 "Εξωτερικά Ενδύματα" κατά NATO ACodP-2/3, ενώ ο κωδικός κατά CPV είναι 18443340-1 "Πηλήκια".

3.2 Ταξινόμηση

Τα πηλήκια, ανάλογα με το είδος τους διακρίνονται στους παρακάτω τύπους :

3.2.1 Πηλήκιο Μαθητών-Μαθητριών ΣΜΥ Χειμερινής Στολής Εξόδου.

3.2.2 Πηλήκιο Μαθητών ΣΜΥ Θερινής Στολής Εξόδου.

3.2.3 Πηλήκιο Μαθητριών ΣΜΥ Θερινής Στολής Εξόδου.

3.3 Μεγέθη-Διαστάσεις-Ποσοστά

Τα πηλήκια κάθε τύπου, κατασκευάζονται σε εννέα (9) μεγέθη, σύμφωνα με τις Προσθήκες I, II και III. Τα ποσοστά κάθε μεγέθους, εφόσον δεν ορίζεται διαφορετικά στη διακήρυξη, είναι αυτά που φαίνονται στους πίνακες των Προσθηκών I, II και III.

ΠΡΟΣΟΧΗ

Προ της κατακύρωσης του διαγωνισμού να ζητείται εγγράφως από το ΓΕΣ/ΔΥΠ ο καθορισμός των μεγεθών των προς προμήθεια υλικών, ώστε να καλύπτονται οι τρέχουσες ανάγκες της Υπηρεσίας. Τα ακριβή ποσοστά μεγεθών θα περιλαμβάνονται ως όρος στη διακήρυξη του διαγωνισμού.

4. ΤΕΧΝΙΚΑ ΧΑΡΑΚΤΗΡΙΣΤΙΚΑ

4.1 Ορισμός Υλικού

4.1.1 Τα πηλίκια κατασκευάζονται με πρώτες ύλες άριστης ποιότητας σύμφωνα με τα ενδεικτικά σχέδια που δίνονται στις Προσθήκες I, II και III της ΠΕΔ.

4.1.2 Τα επίσημα δείγματα της Υπηρεσίας τα οποία προσδιορίζουν το υλικό (εφόσον υπάρχουν), επιδεικνύονται κατά τη διαδικασία προκήρυξης διαγωνισμού προμήθειας του υλικού και ισχύουν μόνο για τα χαρακτηριστικά που αναγράφονται στις καρτέλες τους. Σε περίπτωση που υπάρχουν ασυμφωνίες μεταξύ των επισήμων δειγμάτων και όρων της ΠΕΔ που δε διευκρινίζονται αλλού, υπερισχύει η προδιαγραφή. Τα επίσημα δείγματα δεν ισχύουν για τυχόν κακοτεχνίες ή κατασκευαστικές ατέλειες που μπορεί να υπάρχουν σ' αυτά. Ενδεικτικά σχέδια δίνονται στις Προσθήκες I, II και III της ΠΕΔ. Τα επίσημα δείγματα φέρουν καρτέλα και μολυβοσφραγίδα οι οποίες σε καμία περίπτωση δεν αφαιρούνται. Η αφαίρεση της μολυβοσφραγίδας ή της καρτέλας του δείγματος ή αποκοπή του σπάγκου πρόσδεσής, η αναγραφή στοιχείων ή αλλοίωση των χαρακτηριστικών του δείγματος τους σημαίνει την καταστροφή του.

4.2 Γενικές Απαιτήσεις

Η κατασκευή των πηλίκων πρέπει να γίνεται με σύγχρονες μεθόδους και πρώτες ύλες άριστης ποιότητας ώστε να εξασφαλίζεται η συμφωνία με τους όρους και τις απαιτήσεις της παρούσας ΠΕΔ.

4.3 Πρώτες Ύλες

4.3.1 Πηλίκιο Μαθητών-Μαθητριών ΣΜΥ Χειμερινής Στολής Εξόδου

4.3.1.1 Ύφασμα Μπαραθέα σύμμεικτο Φ/Π Νο 330, με τα τεχνικά χαρακτηριστικά της προσθήκης XV .

4.3.1.2 Ύφασμα Ραιγιόν Νο 125, με τα τεχνικά χαρακτηριστικά της προσθήκης XIV.

4.3.1.3 Ύφασμα κόκκινο, από τσόχα, με τα τεχνικά χαρακτηριστικά της προσθήκης XIII.

4.3.1.4 Μεταλλικό νήμα χρυσό με τα χαρακτηριστικά της προσθήκης XII.

4.3.1.5 Κλωστή 100% Viscose den 120X2.

4.3.1.6 Κουμπιά Μεταλλικά πριτσινωτά, διαμέτρου 10 mm, για την στήριξη του υποσιάγωνου με τα χαρακτηριστικά της προσθήκης VIII.

4.3.1.7 Η εσωτερικά του στεφανιού δερμάτινη ταινία (πηλόγυρος), χρώματος μαύρου ματ, όπως στο επίσημο δείγμα.

4.3.1.8 Πεπιεσμένο χαρτί "φίμπερ", χαρτόνι ή πλαστικό υλικό "βιλαντόν", για την κατασκευή του γείσου.

4.3.1.9 Η κάτω πλαστική επένδυση "γκοφρέ" του γείσου, όπως στο επίσημο δείγμα.

4.3.1.10 Γυαλιστερό μαύρο συνθετικό δέρμα για το υποσιάγωνο, και την λωρίδα του χείλους του γείσου και γυαλιστερό πράσινο συνθετικό δέρμα για την άνω επένδυση του γείσου όπως στο επίσημο δείγμα.

4.3.1.11 Nylon σακούλα, κατάλληλων διαστάσεων με οπές αερισμού για την συσκευασία κάθε πηλίκιου.

4.3.1.12 Πεντάφυλλα χαρτοκιβώτια συσκευασίας, κατάλληλων διαστάσεων.

4.3.2 Πηλίκιο Μαθητών ΣΜΥ Θερινής Στολής Εξόδου

4.3.2.1 Ύφασμα Μπαραθέα σύμμεικτο Φ/Π No 330, με τα τεχνικά χαρακτηριστικά της προσθήκης XV.

4.3.2.2 Ύφασμα ΡΑΙΓΙΟΝ No 125, με τα τεχνικά χαρακτηριστικά του προσθήκης XIV.

4.3.2.3 Μεταλλικό νήμα χρυσό με τα χαρακτηριστικά της προσθήκης XII.

4.3.2.4 Κλωστή 100% Viscose den 120X2.

4.3.2.5 Κουμπιά Μεταλλικά Βιδωτά, διαμέτρου 10mm, για την στήριξη του υποσιάγωνου με τα χαρακτηριστικά της προσθήκης VIII.

4.3.2.6 Πλαστικός σωλήνας σπιράλ, όπως στο επίσημο δείγμα.

4.3.2.7 Η εσωτερικά του διαζώματος δερμάτινη ταινία (πηλόγυρος), χρώματος μαύρου ματ, όπως φαίνεται στο επίσημο δείγμα.

4.3.2.8 Το χρησιμοποιούμενο στο γείσο πετρεωμένο χαρτί "φίμπερ", χαρτόνι ή πλαστικό υλικό "βιλαντόν", όπως στο επίσημο δείγμα.

4.3.2.9 Η κάτω πλαστική επένδυση "γκοφρέ" του γείσου, όπως φαίνεται στο επίσημο δείγμα.

4.3.2.10 Γυαλιστερό μαύρο συνθετικό δέρμα για το υποσιάγωνο, την άνω επένδυση του γείσου και την λωρίδα του χείλους του γείσου, όπως φαίνεται στο επίσημο δείγμα.

4.3.2.11 Φύλλο αφρολέξ πάχους 2-3mm, για το άνω τμήμα του σκελετού του πηληκίου.

4.3.2.18 Nylon σακούλα με οπές αερισμού για την συσκευασία κάθε πηληκίου, κατάλληλων διαστάσεων.

4.3.2.19 Πεντάφυλλα χαρτοκιβώτια συσκευασίας, κατάλληλων διαστάσεων.

4.3.3 Πηλήκιο Μαθητριών ΣΜΥ Θερινής Στολής Εξόδου

4.3.3.1 Ύφασμα Μπαραθέα σύμμεικτο Φ/Π No 330, με τα τεχνικά χαρακτηριστικά της προσθήκης XV.

4.3.3.2 Ύφασμα ΡΑΙΓΙΟΝ No 125, με τα τεχνικά χαρακτηριστικά του προσθήκης XIV.

4.3.3.3 Μεταλλικό νήμα χρυσό με τα χαρακτηριστικά της προσθήκης XII.

4.3.3.4 Κλωστή 100% Viscose den 120X2.

4.3.3.5 Κουμπιά μεταλλικά πριτσινωτά, διαμέτρου 5 mm, για την στήριξη του υποσιάγωνου με τα χαρακτηριστικά της προσθήκης VII .

4.3.3.6 Γυαλιστερό μαύρο συνθετικό δέρμα για το υποσιάγωνο, όπως στο επίσημο δείγμα.

4.3.3.7 Η εσωτερικά του διαζώματος δερμάτινη ταινία (πηλόγυρος) όπως φαίνεται στο επίσημο δείγμα.

4.3.3.8 Φύλλο αφρολέξ πάχους 2-3 mm, για το άνω τμήμα του σκελετού του πηληκίου.

4.3.3.9 Nylon σακούλα με οπές αερισμού για την συσκευασία κάθε πηληκίου, κατάλληλων διαστάσεων.

4.3.3.10 Πεντάφυλλα χαρτοκιβώτια συσκευασίας, κατάλληλων διαστάσεων

4.4 Κατασκευαστικά Στοιχεία

4.4.1 Πηλήκιο Μαθητών-Μαθητριών ΣΜΥ Χειμερινής Στολής Εξόδου

4.4.1.1 Το πηλίκιο είναι γαλλικού τύπου και κατασκευάζεται από το ύφασμα της παραγράφου 4.3.1.1 της παρούσας προσθήκης, αποτελείται από τον κύκλο, το στεφάνι και από τέσσερα μέρη ραμμένα μεταξύ κύκλου και στεφανιού.

4.4.1.2 Το στεφάνι έχει ύψος 5 cm. Εσωτερικά φέρει, σκελετό από χαρτόνι κατάλληλης σκληρότητας και φόδρα υφάσματος της παραγράφου 4.3.1.2 της παρούσας προσθήκης. Επιπρόσθετα, στην εσωτερική επιφάνεια και σε όλο το πλάτος του στεφανιού, γαζώνεται δερμάτινη ταινία (πηλόγυρος), χρώματος μαύρου ματ, με περίμετρο ανάλογη με το μέγεθος του.

4.4.1.3 Στο κέντρο της φόδρα από ύφασμα ΡΑΙΓΙΟΝ του στεφανιού, γαζώνεται με ραφή ζιγκ-ζαγκ, κομμάτι ζελατίνης σχήματος ρόμβου, μήκους πλευράς περίπου 9 cm. Με ίδιο γαζί στη ζελατίνη διαμορφώνεται υποδοχή ετικέτας στοιχείων κατόχου.

4.4.1.3 Η διάμετρος του κύκλου είναι μεγαλύτερη από αυτή του στεφανιού κατά 3cm και στην περιφέρειά του προσαρμόζεται συρμάτινη στεφάνη πάχους 2mm.

4.4.1.4 Τα τέσσερα μέρη πάνω από το κεφάλι είναι ανυψωμένα εξωτερικά κατά 5 cm και αναδιπλώνονται εσωτερικά προς τον κύκλο κατά 8 mm, οπότε το όλο εξωτερικό ύψος του πηληκίου είναι 10 cm, έχει κυλινδρικό σχήμα και κλίνει προς τα εμπρός.

4.4.1.5 Στις τέσσερις ραφές των μερών που είναι ραμμένα μεταξύ κύκλου και στεφανιού, στην περίμετρο του κύκλου καθώς και πάνω από το στεφάνι, υπάρχει κίτρινη τσόχινη ταινία κατάλληλου πλάτους.

4.4.1.6 Στο μπροστινό μέρος του πηληκίου ράβεται κεντητό εθνόσημο, σύμφωνα με τις απαιτήσεις που καθορίζονται στην προσθήκη IV.

4.4.1.7 Το γείσο του πηληκίου είναι κυρτό, κλίνει προς τα κάτω, σχηματίζοντας με το στεφάνι γωνία 130° και φέρει παράρραμμα από γυαλιστερό μαύρο συνθετικό δέρμα και με τέτοιο τρόπο ώστε να επικαλύπτεται τόσο το άνω όσο και το κάτω μέρος αυτού κατά 5mm. Το γείσο κατασκευάζεται από ένα φύλλο ειδικού πεπαισμένου χαρτιού "φίμπερ" πάχους περίπου 3mm ή κατάλληλου πλαστικού υλικού "βιλαντόν", επενδύεται (το γείσο) δε με συνθετικό γυαλιστερό δέρμα πράσινου χρώματος στην επάνω επιφάνεια και με μαύρο πλαστικό "γκοφρέ" στην κάτω επιφάνεια. Το πλάτος του γείσου στο κέντρο αυτού είναι 5,7cm, το δε μήκος του αναπτύγματος του χείλους αυτού είναι 35–37cm, ανάλογα του μεγέθους του πηληκίου. Οι λοιπές κατασκευαστικές λεπτομέρειες φαίνονται στο επίσημο δείγμα της Υπηρεσίας και στο Σχήμα 2 της παρούσας προσθήκης.

4.4.1.8 Το υποσιάγωνο κατασκευάζεται από στιλπνό μαύρο δέρμα και κουμπώνει σε δύο κουμπιά πριτσινωτά στα άκρα του γείσου και του στεφανιού (στο ύψος των κροτάφων) και με τέτοιο τρόπο ώστε να εφάπτονται στο γείσο.

4.4.2 Πηλίκιο Μαθητών ΣΜΥ Θερινής Στολής Εξόδου

4.4.2.1 Το πηλίκιο θερινής στολής μαθητών ΣΜΥ αποτελείται από τα παρακάτω τμήματα:

4.4.2.1.1 Κάλυμμα.

4.4.2.1.2 Διάζωμα.

4.4.2.1.3 Το γείσο.

4.4.2.1.4 Υποσιάγωνο.

4.4.2.1.5 Προστατευτικό Καλύμματος.

4.4.2.1.6 Κεντητό Εθνόσημο.

4.4.2.2 Κάλυμμα

4.4.2.2.1 Το κάλυμμα αποτελείται από το άνω δισκοειδές επικάλυμμα, ελαφρώς ελλειψοειδούς σχήματος, (η κατά το μήκος διάμετρος είναι κατά ένα εκατοστό μεγαλύτερη της κατά το πλάτος διαμέτρου) και από τον κολουροκωνικό δακτύλιο, που βρίσκεται κάτω από αυτό, και σχηματίζεται με ραφή τριών τεμαχίων υφάσματος. Οι ραφές τους διατάσσονται, οι μεν δύο πλευρικά επάνω από τα κουμπιά στήριξης του υποσιάγωνου, η δε τρίτη στο κέντρο του οπίσθιου τμήματος. Το πλάτος του δακτυλίου αυτού είναι, κατά το μπροστινό μέρος έξι (6) cm και κατά το πίσω μέρος πέντε (5) cm, διαμορφούμενο ανάλογα πλαγίως.

4.4.2.2.2 Κατά την ραφή του καλύμματος και του δακτυλίου, και μεταξύ αυτών, τοποθετείται αφρώδες πλαστικό κολλημένο με αυτοκόλλητο διπλή όψεως, πάχους **2 έως 3 mm** από το ίδιο ύφασμα. Πριν τη ραφή καλύμματος και δακτυλίου, επικολλάται εσωτερικά αυτοκόλλητο ύφασμα ή επενδύονται ανάλογα, προς απόκτηση σταθερότητας και αποφυγή πτυχώσεων του υφάσματος.

4.4.2.2.3 Το εμπρόσθιο τμήμα του δακτυλίου και του διαζώματος βρίσκονται στο ίδιο επίπεδο, το οποίο είναι κάθετο στο επίπεδο του κύκλου του διαζώματος, σχηματίζει δε με το κεντρικό τμήμα του γείσου γωνία 130°. Για τον σκοπό αυτό, στην εμπρόσθια όψη, εσωτερικά και επί του άξονα συμμετρίας του πηληκίου, στερεώνεται έλασμα από σκληρό χάλυβα ή ντουραλουμίνιο διαστάσεων 110 x 25 mm περίπου, ώστε να συγκρατείται κατακόρυφο το εμπρόσθιο μέρος επάνω από το γείσο. Αντιδιαμετρικά, σε σχέση με το έλασμα και στην εξωτερική πλευρά του πηληκίου, γαζώνεται μόνο πάνω στην μάλλινη ταινία, κεντητό εθνόσημο, τα κατασκευαστικά στοιχεία του οποίου δίνονται στην Προσθήκη V.

4.4.2.2.4 Το εσωτερικό του δισκοειδούς τμήματος του καλύμματος επενδύεται με ύφασμα ΡΑΙΓΙΟΝ Νο 125, ενός τουλάχιστον στρώματος λεπτής λινάτσας, καθώς και φύλλου αφρολεξ πάχους 3 mm, συρραπτόμενα (φόδρα, καναβάτσο, αφρολεξ) κατά μήκος της περιφέρειάς τους, τόσο με το ύφασμα του άνω δισκοειδούς επικαλύμματος, όσο και με το ύφασμα του κολουρωνικού δακτυλίου. Τα τρία προαναφερθείσα φύλλα υφασμάτων είναι επιπλέον συρραμμένα με δύο παράλληλα γαζιά ζιγκ-ζαγκ σε σχήμα ρόμβου. Στο κέντρο της μαύρης φόδρας ραιγιόν του δισκοειδούς τμήματος γαζώνεται ραφή ζιγκ-ζαγκ, κομμάτι ζελατίνης σχήματος ρόμβου, μήκους πλευράς περίπου 9cm. Με ίδιο γαζί στη ζελατίνη διαμορφώνεται υποδοχή ετικέτας στοιχείων κατόχου.

4.4.2.2.5 Εσωτερικά, και κατά την συρραφή του δισκοειδούς καλύμματος και του κολουροκωνικού δακτυλίου, τοποθετείται λεπτός και ελαφρός πλαστικός σωλήνας σπιράλ, όμοιος με αυτόν του επίσημου δείγματος, με τέτοιο τρόπο ώστε η επάνω επιφάνεια του πηληκίου να διατηρείται σχετικά τεταμένη.

4.4.2.3 Το διάζωμα έχει μορφή κυκλικής στεφάνης ομοιόμορφου πλάτους 6 cm και εφαρμόζεται σε σκελετό από χαρτόνι "φίμπερ", πλάτους 5,5 cm, κατάλληλης σκληρότητας. Στην εσωτερική επιφάνεια του διαζώματος φέρει δερμάτινη ταινία

(πηλόγυρο), χρώματος μαύρου ματ, ενώ στην εξωτερική επιφάνεια ύφασμα της παραγράφου **4.3.2.1**.

4.4.2.4 Το γείσο κατασκευάζεται από ένα φύλλα ειδικού πεπιεσμένου χαρτιού "φίμπερ" πάχους περίπου 3mm ή κατάλληλου πλαστικού υλικού "βιλαντόν", επενδύεται (το γείσο) δε με ύφασμα της παραγράφου **4.3.2.1** στην επάνω επιφάνεια και με μαύρο πλαστικό "γκοφρέ" στην κάτω επιφάνεια. Το πλάτος του γείσου στο κέντρο αυτού είναι 5,5 cm το δε μήκος του αναπτύγματος του χείλους αυτού είναι 35 – 37 cm, ανάλογα του μεγέθους του πηληκίου. Στο χείλος του γείσου ράβεται στενή λωρίδα από συνθετικό δέρμα μαύρου γυαλιστερού χρώματος και με τέτοιο τρόπο ώστε να επικαλύπτεται τόσο το άνω όσο και το κάτω μέρος αυτού κατά 5 mm.

4.4.2.5 Το υποσιάγωνο αποτελείται από συνθετικό μαύρο ματ δέρμα, το πλάτος του είναι 12 mm και στηρίζεται επάνω στο διάζωμα με δύο κουμπιά πλάτους 10 mm, και με τέτοιο τρόπο ώστε να εφάπτεται στο γείσο.

4.4.2.6 Το εθνόσημο ράβεται στο εμπρόσθιο τμήμα (μετωπίδα) του πηληκίου και κατασκευάζεται σύμφωνα με τις απαιτήσεις της Προσθήκης V.

4.4.2.8 Γενικά η κατασκευή των πηληκίων θερινής στολής μαθητρών Παραγωγικών Σχολών πρέπει να είναι σύμφωνη με τους κανόνες της τέχνης και να ανταποκρίνεται στις απαιτήσεις της παρούσας Τεχνικής Προδιαγραφής. Περισσότερες λεπτομέρειες σε ότι αφορά τον τρόπο κατασκευής των πηληκίων φαίνονται στα Επίσημα Δείγματα της Υπηρεσίας. Κάθε ελάττωμα που θα προκύπτει σε σχέση με τα επίσημα δείγματα καθώς και από τη μη τήρηση των όρων της προδιαγραφής και των κανόνων της τέχνης θα θεωρείται σαν εκτροπή. Περισσότερες λεπτομέρειες για την κατασκευή τους φαίνονται στα σχέδια της προσθήκης II. Λοιπές λεπτομέρειες κατασκευής φαίνονται στα επίσημα δείγματα της Υπηρεσίας.

4.3.3 Πηλήκιο Μαθητριών ΣΜΥ Θερινής Στολής Εξόδου

4.3.3.1 Το πηλήκιο θερινής στολής μαθητριών ΣΜΥ αποτελείται από τα παρακάτω τμήματα:

4.3.3.1.1 Σκελετός.

4.3.3.1.2 Γείσο τύπου «Ρομπέν των Δασών».

4.3.3.1.3 Εξωτερικό Υφασμάτινο κάλυμμα.

4.3.3.1.4 Υποσιάγωνο.

4.3.3.1.5 Εθνόσημο.

4.3.3.2 Ο σκελετός του πηληκίου πρέπει να απαρτίζεται από το περιφερειακό διάζωμα και το άνω τμήμα.

4.3.3.2.1 Περιφερειακό Διάζωμα

Το διάζωμα πρέπει να κατασκευάζεται από κατάλληλο άθραυστο υλικό π.χ. χαρτονόπετσο πάχους 2mm περίπου και να έχει μορφή κυλίνδρου με διατομή ελλειπτική. Το διάζωμα πρέπει να είναι κατακόρυφο ως προς το επίπεδο του γείσου, με ύψος 7,5cm περίπου. Στη βάση του διαζώματος με τη συρραφή του

γείσου, εσωτερικά, σε όλη την περίμετρο ράβεται λωρίδα από δέρμα (πηλόγυρος) χρώματος μαύρου ματ και πλάτους 4–4,5cm.

4.3.3.2 Άνω Τμήμα

Πρέπει να έχει ελλειψοειδές σχήμα και να συρράπτεται με δίγαζη ραφή με το περιφερειακό διάζωμα σχηματίζοντας την οροφή του πηληκίου. Πρέπει να κατασκευάζεται από το ίδιο υλικό με αυτό του περιφερειακού διαζώματος και φέρει επένδυση φύλλου αφρολέξ πάχους 2-3mm.

4.3.3.2.3 Ο σκελετός του πηληκίου εσωτερικά είναι φοδραρισμένος με φόδρα υφάσματος της παραγράφου 4.3.3.2, σε όλη την επιφάνεια του άνω τμήματος και του περιφερειακού διαζώματος. Στη φόδρα του άνω τμήματος ράβεται κομμάτι ζελατίνης σχήματος ρόμβου, μήκους πλευράς περίπου 9cm. Με γαζί στη ζελατίνη διαμορφώνεται υποδοχή ετικέτας στοιχείων κατόχου, διαστάσεων 7x3cm, όπου τοποθετείται κάρτα, στην οποία αναγράφεται το ονοματεπώνυμο της κατόχου.

4.3.3.3 Γείσο

4.3.3.3.1 Το γείσο αποτελείται από δύο(2) τεμάχια διπλού υφάσματος, τα οποία ράβονται (ενώνονται) στο οπίσθιο μέρος του πηληκίου και πρέπει να εκτείνεται περιμετρικά σε όλο το μήκος του περιφερειακού διαζώματος επί του οποίου πρέπει να ράβεται κατάλληλα και να έχει τη μορφή και το σχήμα, όπως φαίνονται στα σχέδια της προσθήκης III και το επίσημο δείγμα της υπηρεσίας.

4.3.3.3.2 Το γείσο πρέπει να κατασκευάζεται από διπλό ύφασμα της παραγράφου 4.3.3.1 και πρέπει να φέρει εσωτερικά και ενδιάμεσα ενισχυτικό λευκό ύφασμα (φορτέσα). Τα τεμάχια του διπλού υφάσματος μαζί με το ενισχυτικό τους, πρέπει να είναι ραμμένα το ένα πάνω στο άλλο με εξωτερικό γαζί (ραφές) που θα εκτείνονται σε όλο το μήκος τους.

4.3.3.3.3 Η μπροστινή άκρη του γείσου πρέπει να έχει μικρή κλίση προς τα κάτω και το σχήμα της πρέπει να είναι ελλειψοειδές με μεγαλύτερο πλάτος **5cm**. Το γείσο στο ύψος των κροτάφων πρέπει να σχηματίζει αναδίπλωση προς τα πάνω, το ύψος της οποίας θα αυξάνει καθώς συνεχίζει προς τα πίσω. Το μεγαλύτερο πλάτος αυτής της αναδίπλωσης πρέπει να είναι **5,5cm** και θα βρίσκεται στο πίσω μέρος του πηληκίου.

4.3.3.4 Εξωτερικό Υφασμάτινο κάλυμμα

4.3.3.4.1 Το κάλυμμα του πηληκίου κατασκευάζεται από ύφασμα της παραγράφου 4.3.3.1 και απαρτίζεται από δύο(2) μέρη την άνω κυκλική επιφάνεια και την πλευρική επιφάνεια.

4.3.3.4.2 Η άνω κυκλική επιφάνεια πρέπει να συνδέεται με διπλό γαζί με την πλευρική επιφάνεια προς σχηματισμό του άνω μέρους του πηληκίου.

4.3.3.4.3 Πλευρική Επιφάνεια

Αποτελείται από ένα(1) κομμάτι υφάσματος, συνολικού πλάτους 10,5 cm, το οποίο έχει τα εξής χαρακτηριστικά:

4.3.3.4.3.1 Έχει αναδιπλωθεί κατά 3cm, κατά μήκος ολόκληρης της πλευράς του προς το γείσο και έχει συραφτεί με απλή ραφή με το ύφασμα του γείσου, το περιφερειακό διάζωμα και την ταινία δέρματος της παραγράφου **4.3.3.7**.

4.3.3.4.3.2 Η ραφή ένωσης των άκρων του υφάσματος πρέπει να κλείνει στο πίσω μέρος του πηληκίου.

4.3.3.4.3.3 Στην εμπρόσθια όψη της πλευρικής επιφάνειας και στο σημείο όπου τοποθετείται το εθνόσημο ράβεται κάτω από αυτό λευκό ύφασμα σε ελειψοειδή σχήμα με τα άκρα αυτού αναδιπλωμένα όπως στο επίσημο δείγμα της υπηρεσίας και στα σχέδια του παρόντος παραρτήματος.

4.3.3.4.3.4 Όλα τα άκρα των ανωτέρω ραφών πρέπει να είναι επιμελημένα και να έχουν τελείωμα κοπτοράπτη γαζί ασφαλείας.

4.3.3.5 Υποσιάγωνο

4.3.3.5.1 Κατά μήκος της ένωσης του περιφερειακού διαζώματος του σκελετού με το γέισο, πρέπει να υπάρχει λωρίδα από γυαλιστερό συνθετικό μαύρο δέρμα, πλάτους 12mm που θα αποτελείται από δύο επιμέρους τμήματα τα οποία θα επιτρέπουν μέσω μηχανισμού την αυξομείωση του μήκους της λωρίδας.

4.3.3.5.2 Το ωφέλιμο (από το κουμπί μέχρι το μηχανισμό αυξομείωσης) μήκος του κάθε επιμέρους τμήματος του υποσιαγώνου πρέπει να είναι περίπου 20–22cm.

4.3.3.5.3 Η λωρίδα πρέπει να στερεώνεται στην περιοχή των κροτάφων με δύο βιδωτά κουμπιά.

4.3.3.6 Το εθνόσημο ράβεται στο εμπρόσθιο τμήμα (μετωπίδα) του πηληκίου και κατασκευάζεται σύμφωνα με τις ειδικές απαιτήσεις της προσθήκης V.

4.3.3.7 Γενικά η κατασκευή των πηληκίων θερινής στολής μαθητριών ΣΜΥ πρέπει να είναι σύμφωνη με τους κανόνες της τέχνης και να ανταποκρίνεται στις απαιτήσεις της παρούσας Τεχνικής Προδιαγραφής. Περισσότερες λεπτομέρειες σε ότι αφορά τον τρόπο κατασκευής των πηληκίων φαίνονται στα Επίσημα Δείγματα της Υπηρεσίας. Κάθε ελάττωμα που θα προκύπτει σε σχέση με τα επίσημα δείγματα καθώς και από τη μη τήρηση των όρων της προδιαγραφής και των κανόνων της τέχνης θα θεωρείται σαν εκτροπή. Περισσότερες λεπτομέρειες για την κατασκευή τους φαίνονται στα σχέδια της προσθήκης III.

5. ΣΥΣΚΕΥΑΣΙΑ/ΕΠΙΣΗΜΑΝΣΕΙΣ

5.1 Συσκευασία

5.1.1 Τα πηλήκια συσκευάζονται σε πλαστική σακούλα καλά κλεισμένη. Αριθμός πηληκίων κατά είδος τοποθετούνται σε χαρτοκιβώτιο κατάλληλων διαστάσεων.

5.1.2 Κάθε χαρτοκιβώτιο συσκευασίας σφραγίζεται στο πάνω μέρος με συγκολλητική ταινία και φέρει εξωτερικά ταινία (τσέρκι) πλαστική, μία κατά το διαμήκη και δύο κατά τον εγκάρσιο άξονα.

5.1.3 Σε περίπτωση που διαπιστωθεί κατά τον έλεγχο της παραλαβής των πηληκίων διαφορά από τα παραπάνω, η επιτροπή απορρίπτει την μερίδα και αφού αυτή συσκευαστεί με μέριμνα και έξοδα του προμηθευτή ακολουθείται η διαδικασία ελέγχου από την αρχή.

5.2 Επισημάνσεις

5.2.1 Σε κάθε πηλήκιο στο εσωτερικό του καλύμματος, ράβεται κομμάτι ταινίας μερσεριζέ καταλλήλων διαστάσεων στην οποία είναι γραμμένα με μαύρη ανεξίτηλη χρωστική τα παρακάτω στοιχεία:

ΕΛΛΗΝΙΚΟΣ ΣΤΡΑΤΟΣ
Στοιχεία Προμηθευτή Μέγεθος (Αριθμός και έτος Σύμβασης)

5.2.2 Σε κάθε σακούλα συσκευασίας τοποθετείται ετικέτα στην οποία πρέπει να είναι αποτυπωμένα τα παρακάτω στοιχεία :

ΕΛΛΗΝΙΚΟΣ ΣΤΡΑΤΟΣ (Τύπος Πηληκίων)
Στοιχεία Προμηθευτή Μέγεθος Πηληκίων Αριθμός Ονομαστικού (Αριθμός και έτος Σύμβασης)

5.2.3 Στην εξωτερική όψη κάθε χαρτοκιβωτίου συσκευασίας, επί της μεγαλύτερης πλευράς που δεν φέρει άλλες επισημάνσεις, θα πρέπει να εκτυπώνονται με ανεξίτηλο τρόπο τα παρακάτω στοιχεία:

ΕΛΛΗΝΙΚΟΣ ΣΤΡΑΤΟΣ (Τύπος Πηληκίων)	
NSN (ΑΡΙΘΜΟΣ ΟΝΟΜΑΣΤΙΚΟΥ)	:
ΜΕΓΕΘΟΣ (π.χ ΜΕΓΕΘΟΣ 56).....	:
ΑΡΙΘΜΟΣ ΚΑΙ ΗΜΕΡΟΜΗΝΙΑ ΣΥΜΒΑΣΗΣ (π.χ. 6735/99)..	:
ΣΤΟΙΧΕΙΑ ΤΟΥ ΠΡΟΜΗΘΕΥΤΗ.....	:
ΠΟΣΟΤΗΤΑ.....	:

6. ΑΠΑΙΤΗΣΕΙΣ ΣΥΜΜΟΡΦΩΣΗΣ ΥΛΙΚΟΥ

6.1 Συνοδευτικά Έγγραφα/Πιστοποιητικά

6.1.1 Ο προμηθευτής, για κάθε τμηματική παράδοση πηληκίων πρέπει να προσκομίσει στην επιτροπή παραλαβής, ώστε να επισυνάπτονται στο πρωτόκολλο, έκθεση δοκιμών εργαστηρίου διαπιστευμένου κατά **ISO/IEC 17025** (δημόσιου ή ιδιωτικού φορέα) στο πεδίο εφαρμογής της παρούσης προδιαγραφής και σύμφωνα με τον κανονισμό (ΕΚ) αριθ. 765/2008, στο οποίο να φαίνεται ότι τα παραδιδόμενα είδη καλύπτουν τις απαιτήσεις του Ευρωπαϊκού Κανονισμού 1907/2006 (REACH) της παραγράφου **2.2** σε ότι αφορά στα Αζωχρώματα (OSO EN 14362 PART 1).

6.2 Επιθεωρήσεις/Δοκιμές

6.2.1 Προδείγματα Μειοδοτών για Μαζική Παραγωγή (Βιομηχανικό Πρότυπο)

6.2.1.1 Ο προμηθευτής στον οποίο έχει κατακυρωθεί ο διαγωνισμός, πριν προβεί στη μαζική παραγωγή του προϊόντος της σχετικής σύμβασης οφείλει να προσκομίσει στην επιτροπή παραλαβής ή στη Δνση που διενεργεί την προμήθεια, σε περίπτωση που δεν έχει συγκροτηθεί η επιτροπή αυτή, δύο (2) δείγματα πηληκίων ανά είδος μεγέθους 58, εντός δέκα (10) εργάσιμων ημερών από την υπογραφή της σύμβασης.

6.2.1.2 Στην ταινία επισήμανσης, πρέπει να είναι αποτυπωμένος ο αριθμός της σύμβασης για την οποία κατατίθενται τα προδείγματα καθώς και το έτος υπογραφής της. Σε περίπτωση που δεν υπάρχουν αποτυπωμένα τα παραπάνω στοιχεία ή αυτά

είναι αποτυπωμένα σε άλλο σημείο ή είναι λάθος τα δείγματα, δεν θα αξιολογούνται και θα απορρίπτονται.

6.2.1.3 Η επιτροπή παραλαβής ελέγχει μακροσκοπικά τα δείγματα εάν συμφωνούν απόλυτα με την παρούσα ΠΕΔ και το επίσημο δείγμα της Υπηρεσίας (εφόσον υπάρχει). Τα δείγματα πρέπει να είναι κατασκευασμένα σύμφωνα με τις απαιτήσεις της παρούσας ΠΕΔ (με εργασία κατασκευής ιδιαίτερα επιμελημένη), επισημασμένα και συσκευασμένα όπως προβλέπεται. Κατά το μακροσκοπικό έλεγχο, η επιτροπή αξιολόγησης θα καταγράφει τις οποιεσδήποτε διαφορές που παρουσιάζουν τα δείγματα σε σχέση με τα καθοριζόμενα στην ΠΕΔ (όλες οι απαιτήσεις που μπορούν να ελεγχθούν μακροσκοπικά), το επίσημο δείγμα της Υπηρεσίας και τους κανόνες της τέχνης σαν εκτροπή. Σε περίπτωση που τα δείγματα κριθούν ακατάλληλα, ο προμηθευτής κατασκευάζει νέα δείγματα για να εξετασθούν από την επιτροπή με την ίδια διαδικασία, εντός δέκα (10) εργάσιμων ημερών από τη ημέρα που του κοινοποιείται η ακαταλληλότητα των δειγμάτων. Σε περίπτωση που και τα νέα δείγματα δεν πληρούν τους όρους της ΠΕΔ, ο προμηθευτής θα κηρύσσεται έκπτωτος.

6.2.1.4 Εφόσον τα δείγματα που ελέγχθηκαν, κριθούν κατάλληλα μακροσκοπικά τότε επισημοποιούνται μόνο για τη συγκεκριμένη σύμβαση προμήθειας (τοποθετώντας σε κάθε δείγμα κατάλληλη καρτέλα σύμφωνα με το υπόδειγμα της Προσθήκης XVIII), ώστε αυτά να χρησιμοποιηθούν από τον προμηθευτή ως βιομηχανικά πρότυπα για την έναρξη μαζικής παραγωγής.

6.2.1.6 Η επισημοποίηση των δειγμάτων από την Επιτροπή Παραλαβής προκειμένου να χρησιμοποιηθούν ως βιομηχανικά πρότυπα, δεν απαλλάσσει τον προμηθευτή από την ευθύνη τήρησης όλων των όρων της ΠΕΔ για ενδεχόμενες εκτροπές που θα διαπιστωθούν κατά τον εργαστηριακό έλεγχο που διενεργεί το Χημείο Στρατού.

6.2.1.7 Από τα επισημοποιηθέντα δείγματα, το ένα (1) παραμένει στην επιτροπή και το ένα (1) δίδεται στον προμηθευτή. Τα δείγματα βαρύνουν τον προμηθευτή και του επιστρέφονται με την ολοκλήρωση της σύμβασης.

6.2.2 Δειγματοληψία

Η δειγματοληψία γίνεται σύμφωνα με το ISO 2859-1/Part 1. Το Αποδεκτό Επίπεδο Ποιότητας (ΑΕΠ) για μεν τον μακροσκοπικό έλεγχο ορίζεται 4%, για δε τον χημικό έλεγχο 1,5% και τα επίπεδα επιθεώρησης για μεν τον χημικό έλεγχο επιλέγεται το επίπεδο S-2 για δε τον μακροσκοπικό έλεγχο το επίπεδο III.

6.2.2.1 Μακροσκοπικός έλεγχος

Η Επιτροπή Ελέγχου και Παραλαβής, παίρνει τριακόσια δεκαπέντε (315) πηλήκια ανά είδος από διαφορετικά χαρτοκιβώτια συσκευασίας κάθε μερίδας, τα οποία (χαρτοκιβώτια) επιλέγονται με τη διαδικασία της τυχαίας δειγματοληψίας που περιγράφεται στη Προσθήκη XXI. Τα παραπάνω πηλήκια αποτελούν το δείγμα μακροσκοπικού ελέγχου, το οποίο (δείγμα) η Επιτροπή Ελέγχου και Παραλαβής συγκρίνει με την παρούσα ΠΕΔ καθώς επίσης και με το επίσημο δείγμα της υπηρεσίας.

6.2.2.2 Χημικός Έλεγχος

6.2.2.2.1 Η Επιτροπή Ελέγχου και Παραλαβής για κάθε μερίδα, λαμβάνει τυχαία από το δείγμα μακροσκοπικού ελέγχου της παραπάνω παραγράφου δέκα (10) πηλήκια,

από διαφορετικά χαρτοκιβώτια συσκευασίας, αναγράφοντας τον αριθμό της μερίδας στην οποία ανήκουν. Τα δέκα (10) πηλήκια, αποτελούν το δείγμα-αντίδειγμα.

6.2.2.2.2 Από τα δέκα (10) τεμάχια, τα πέντε (5) στέλλονται στο Χημείο Στρατού για χημικό έλεγχο και αντιπροσωπεύουν το δείγμα, ενώ τα υπόλοιπα πέντε (5) αποτελούν τα αντιδείγματα και παραδίνονται στην Υπηρεσία που κάνει την προμήθεια όπου και τηρούνται μέχρι πέρατος της προμήθειας.

6.2.2.2.3 Εάν ο αριθμός των ελαττωματικών δειγμάτων μιας μερίδας είναι ίσος προς τον αριθμό αποδοχής "Ac" μηδέν (0), η μερίδα θεωρείται αποδεκτή. Εάν ο αριθμός των ελαττωματικών δειγμάτων είναι ίσος ή μεγαλύτερος από τον αριθμό απόρριψης "Re" ένα (1), η μερίδα απορρίπτεται.

6.2.2.2.4 Σε όλα τα δείγματα και αντιδείγματα τοποθετείται καρτέλα, σύμφωνα με το υπόδειγμα της Προσθήκης XVIII, οι οποίες υπογράφονται από την Επιτροπή Ελέγχου και Παραλαβής και τον προμηθευτή ή τον νόμιμο αντιπρόσωπό του. Τα τεμάχια του δείγματος-αντιδείγματος ανά μερίδα επιβαρύνουν τον προμηθευτή και προσκομίζονται επιπλέον της ποσότητας κάθε μερίδας. Τα αντιδείγματα ανήκουν στον προμηθευτή και του επιστρέφονται με την ολοκλήρωση της σύμβασης ή προσμετρούνται στην τελευταία μερίδα και συμπληρώνουν την ποσότητα της προμήθειας (εφόσον η κατάστασή τους είναι άριστη).

6.2.2.2.5 Επιπλέον, σε ειδικές περιπτώσεις που ο αριθμός των απαιτούμενων τεμαχίων των δειγμάτων για τον εργαστηριακό έλεγχο δεν επαρκεί για την πραγματοποίηση όλων των δοκιμών, η Επιτροπή Ελέγχου και Παραλαβής, κατόπιν συνεννόησης με το Χημείο Στρατού και αφού ενημερώσει τον προμηθευτή, θα αποστέλλει τον απαιτούμενο αριθμό συμπληρωματικών τεμαχίων.

6.2.2.3 Έλεγχος Χαρτοκιβωτίων Συσκευασίας (Μακροσκοπικός-Χημικός)

6.2.2.3.1 Η Επιτροπή Ελέγχου και Παραλαβής, ανάλογα με τον αριθμό των χαρτοκιβωτίων που προσκομίζονται, παίρνει τυχαία τις ακόλουθες ποσότητες χαρτοκιβωτίων.

A/A	ΑΡΙΘΜΟΣ ΧΑΡΤΟΚΙΒΩΤΙΩΝ	ΠΟΣΟΤΗΤΑ ΓΙΑ ΕΛΕΓΧΟ	ΕΠΙΤΡΕΠΟΜΕΝΟ ΠΛΗΘΟΣ ΕΛΑΤΤΩΜΑΤΩΝ	ΠΑΡΑΤΗΡΗΣΕΙΣ
1	έως - 50	2	0	Τα ελαττώματα αναφέρονται στον εργαστηριακό έλεγχο των χαρτοκιβωτίων
2	51 - 500	4	0	
3	501 και άνω	10	0	

6.2.2.3.2 Από την παραπάνω ποσότητα των χαρτοκιβωτίων, τα μισά θα αποτελέσουν το δείγμα και τα άλλα μισά το αντίδειγμα. Το δείγμα αποστέλλεται στο Χημείο Στρατού για τον εργαστηριακό έλεγχο, ενώ το αντίδειγμα πηγαίνει στην Υπηρεσία που διενεργεί την προμήθεια και επιστρέφεται στον προμηθευτή μετά την ολοκλήρωση της σύμβασης.

6.2.2.3.3 Ο προμηθευτής υποχρεώνεται να προσκομίσει επιπλέον ποσότητα κενών χαρτοκιβωτίων τόση όση είναι το δείγμα και το αντίδειγμα [σε αυτά θα μπουν τυχαία τα περιεχόμενα από τα χαρτοκιβώτια τα οποία (κενά) θα αποτελέσουν το δείγμα και το αντίδειγμα].

6.2.2.3.4 Επίσης η Επιτροπή Ελέγχου και Παραλαβής, κατά το μακροσκοπικό έλεγχο, εξετάζει στο 10% των χαρτοκιβωτίων αν η συσκευασία έχει γίνει σύμφωνα με τα καθοριζόμενα.

6.2.2.3.5 Σε περίπτωση που παρατηρηθούν μακροσκοπικές ή εργαστηριακές εκτροπές στα χαρτοκιβώτια ή στον τρόπο συσκευασίας, οι μερίδες που παρουσιάζουν εκτροπές επανασυσκευάζονται από τον προμηθευτή με έξοδά του, και ελέγχονται εκ νέου με την ίδια μέθοδο.

6.2.3 Διενεργούμενοι Έλεγχοι

6.2.3.1 Έλεγχος Εγκαταστάσεων Κατασκευαστή

Ο κατασκευαστής είναι υποχρεωμένος να γνωστοποιήσει στην Επιτροπή Ελέγχου και Παραλαβής τον χρόνο και τον τόπο παραγωγής των πηληκίων. Η Επιτροπή Ελέγχου έχει το δικαίωμα απρόσκλητα και όποτε και εάν αυτή κρίνει σκόπιμο να επισκεφθεί τις εγκαταστάσεις του κατασκευαστή προκειμένου να διαπιστώσει τους τρόπους κατασκευής των πηληκίων και τα χρησιμοποιούμενα υλικά. Η Επιτροπή, εάν κρίνει σκόπιμο, παίρνει δείγματα των πρώτων υλών που χρησιμοποιούνται, με σκοπό την εξέτασή τους εάν συμφωνούν με την ΠΕΔ. Το κόστος των ελέγχων βαρύνει τον προμηθευτή.

6.2.3.2 Εργαστηριακός Έλεγχος

Οι Εργαστηριακοί έλεγχοι εκτελούνται στο Χημείο Στρατού για την εξακρίβωση των χαρακτηριστικών που αναφέρονται στην παρούσα ΠΕΔ. Σε περίπτωση αδυναμίας εκτέλεσης κάποιας δοκιμασίας από το Χημείο Στρατού, αυτή θα εκτελείται με μέριμνα και ευθύνη του Χημείου Στρατού από το Γ.Χ του Κράτους ή άλλο εργαστήριο κρατικού φορέα ανάλογα με τη φύση του προς προμήθεια υλικού και την μορφή του ελέγχου, με δαπάνη του προμηθευτή.

ΣΗΜΕΙΩΣΗ

Ο έλεγχος της πλαστικής σακούλας συσκευασίας, πραγματοποιείται **μακροσκοπικά και δεν θα υπόκειται σε εργαστηριακό έλεγχο στο ΧΗΣ.**

6.2.3.3 Μακροσκοπικός Έλεγχος

6.2.3.3.1 Ο μακροσκοπικός έλεγχος διενεργείται από την Επιτροπή Ελέγχου και Παραλαβής στο δείγμα μακροσκοπικού ελέγχου. Κατά το μακροσκοπικό έλεγχο των πηληκίων ελέγχονται η ποιότητα της εργασίας κατασκευής, η συμφωνία της κατασκευής με τους κανόνες της τέχνης, με τους όρους και τα σχέδια της ΠΕΔ και το επίσημο δείγμα της υπηρεσίας, καθώς και τυχόν ελαττώματα σύμφωνα με τον ΠΙΝΑΚΑ Ι. Ιδιαίτερη προσοχή θα πρέπει να δίνεται από την Επιτροπή Ελέγχου και Παραλαβής στον έλεγχο των διαστάσεων των πηληκίων και των εθνοσήμων.

6.2.3.3.2 Κατά τον έλεγχο των τριακοσίων δεκαπέντε (315) τεμαχίων του δείγματος, εάν ο αριθμός των ευρισκομένων ελαττωμάτων της μερίδας είναι μικρότερος ή ίσος προς τον αριθμό αποδοχής «Ac», είκοσι ένα (21), η μερίδα θεωρείται αποδεκτή αλλιώς εάν ο αριθμός των ευρισκομένων ελαττωμάτων είναι μεγαλύτερος ή ίσος προς τον αριθμό απόρριψης «Re», είκοσι δύο (22), τότε ο μακροσκοπικός έλεγχος επεκτείνεται στο 50% της παραλαμβανόμενης μερίδας και διενεργείται σύμφωνα με τα καθοριζόμενα στην παράγραφο 7.2.2.

Παραδείγματα

π.χ. (1) Εάν κατά το μακροσκοπικό έλεγχο ενός δείγματος βρεθούν:

α. Οπή

β. Τομή

γ. Καψίματα, τότε καταγράφονται τρία (3) ελαττώματα.

π.χ. (2) Εάν τα ίδια ελαττώματα ενός πηληκίου βρεθούν και σε άλλα δείγματα, ο αριθμός τους πολλαπλασιάζεται με τον αριθμό των δειγμάτων [δύο (2) πηλήκια που καταγράφηκαν τα ίδια ελαττώματα δίνουν έξι (6) συνολικά ελαττώματα στην μερίδα].

ΠΙΝΑΚΑΣ Ι

Μακροσκοπικά Ελαττώματα Πηληκίων

Α/Α	ΕΛΕΓΧΟΣ	ΕΛΑΤΤΩΜΑΤΑ
1.	ΕΝΔΥΜΑΤΩΝ (ΠΗΛΗΚΙΑ)	1.1 Ασυμμετρία Αφορά είτε στα επιμέρους τμήματα είτε τα αξεσουάρ. Κατά τον έλεγχο θα πρέπει να λαμβάνεται υπόψη ότι όλα τα τμήματα των ενδυμάτων είναι συμμετρικά κατασκευασμένα 1.2 Προεξέχουσες κλωστές 1.3 Σημάδια από τραυματισμό βελονών 1.4 Σούρωμα ραφών 1.5 Λεκέδες /Ρύποι 1.6 Γυαλάδες /Αποτυπώματα 1.7 Στρίψιμο 1.8 Ανομοιομορφία πλάτους στριφώματος 1.9 Δυσάρεστη ή δυνατή οσμή 1.10 Ανομοιομορφία κατεύθυνσης τμημάτων 1.11 Ανομοιομορφία απόχρωσης 1.12 Λάθος νούμερο πηληκίου 1.13 Λάθος διαστάσεις σε επιμέρους τμήματα 1.14 Ανομοιομορφία μεγέθους των επιμέρους τμημάτων 1.15 Παράληψη αξεσουάρ 1.16 Λάθος τοποθέτηση βοηθητικών υλικών 1.17 Προεξέχουσες φόδρες 1.18 Καψίματα, σχισίματα, κοψίματα, τρύπες, ψαλιδίσματα 1.19 Επισκευές σε Καψίματα ή σχισίματα ή κοψίματα ή τρύπες ή ψαλιδίσματα 1.20 Σκληρότητα 1.21 Ανομοιομορφία ή ασυμμετρία εθνοσήμων 1.22 Ακανόνιστο κόψιμο τεμαχίου 1.23 Λάθος κατασκευή σε σχέση με τα σχέδια και το επίσημο δείγμα της Υπηρεσίας
2.	ΕΛΑΤΤΩΜΑΤΑ ΥΦΑΣΜΑΤΟΣ	2.1 Λεπτό ύφασμα που εμφανίζει κτυπήματα ή ελαττώματα τα οποία δύναται να εξελιχθούν σε τρύπες 2.2 Πυκνή κρόκη ή κρουστάδα. Λωρίδα ή «μπάρα» η οποία καταλαμβάνει ολόκληρο ή ένα μέρος από το πλάτος και περιέχει νήματα κρόκης με μεγαλύτερη διάμετρο από το κανονικό ή μεγαλύτερο αριθμό νημάτων κρόκης 2.3 Μπάρα υφιδιού αραιή κρόκη ή αγανάδα. Λωρίδα ή «μπάρα» η οποία καταλαμβάνει ολόκληρο ή ένα μέρος από το πλάτος και περιέχει νήματα κρόκης με μικρότερη διάμετρο από το κανονικό ή μικρότερο αριθμό νημάτων κρόκης 2.4 Σπασμένο υφάδι. Έλλειψη νήματος κρόκης σ' ένα μέρος ή σε ολόκληρο το πλάτος. Λεπτό άνοιγμα, παράλληλο με την κρόκη που καταλαμβάνει ένα μέρος ή όλο το πλάτος του υφάσματος 2.5 Κομμένα νήματα ή παραφασάδα. Μια κατεστραμμένη περιοχή υφάσματος όπου η ύφανση έχει καταστραφεί λόγω κομμένων νημάτων, κυρίως στη κατεύθυνση του στήμονα

		<p>2.6 Διχρωμία. Η απόχρωση διαφέρει αισθητά απ' άκρη σε άκρη, άκρη με κέντρο και αρχή με τέλος. Μπορεί να είναι και λωρίδα κατά τη διεύθυνση του στήμονα ή και ράβδωση που έχει σαν χαρακτηριστικό φανερές διαφορές χρωματισμού ή στυλιπνότητας μεταξύ διαδοχικών νημάτων του στήμονα</p> <p>2.7 Ανομοιομορφία ή κακό φινίρισμα. Διαφορά εμφάνισης που βρίσκεται σ' ένα μέρος ή σε ολόκληρο το πλάτος των πηληκίων</p> <p>2.8 Γραμμώσεις. Εκτενή σημάδια σε βαμμένα και φινιρισμένα υφάσματα</p> <p>2.9 Χοντράδα ή βαμβακούρα. Μέρος νήματος το οποίο χοντραίνει απότομα</p> <p>2.10 Βερίνα ή Θηλιά. Ένα σημείο στο ύφασμα όπου ένα μικρό μήκος νήματος έχει διπλωθεί απότομα</p> <p>2.11 Κομπαλάκια NEPS. Ελεύθερες ίνες που έχουν σχηματίσει κομπαλάκια</p>
3.	ΡΑΦΕΣ ΚΑΙ ΚΛΩΣΤΕΣ ΡΑΦΗΣ	<p>3.1 Η πυκνότητα των βελονιών δεν είναι 4-5 στο εκατοστό</p> <p>3.2 Λεκέδες ή κηλίδες από λαδιές</p> <p>3.3 Οι ραφές δεν είναι οι προβλεπόμενες (διπλές ή πλακοραφές)</p> <p>3.4 Ασύμβατος χρωματισμός σε σχέση με το ύφασμα</p> <p>3.5 Χαλαρές ραφές</p> <p>3.6 Ανοιχτές ραφές</p> <p>3.7 Αραιώματα στις ραφές</p> <p>3.8 Μασήματα ραφών</p> <p>3.9 Λάθος γαζί</p> <p>3.10 Ανομοιόμορφο γαζί</p> <p>3.11 Ξεφτισμένα άκρα</p> <p>3.12 Ολίσθηση ραφών</p> <p>3.13 Εμφάνιση κόμπων</p> <p>3.14 Ανομοιόμορφη γραμμή γαζιού</p> <p>3.15 Στριμμένες ραφές</p> <p>3.16 Λάθος τύπος ραφής ή γκαζιού</p> <p>3.17 Ανομοιόμορφο πλάτος</p> <p>3.18 Σπασμένες κλωστές (χωρίς επικάλυψη της ραφής στο σημείο σπασίματος τουλάχιστον 1,5 cm)</p> <p>3.19 Ανομοιόμορφο βήμα γαζιού</p> <p>3.20 Ραφές με πτυχές ή σουρώματα</p> <p>3.21 Οπές στα σημεία των ραφών</p>
4.	ΦΟΔΡΕΣ	<p>4.1 Ανομοιομορφία χρωματισμού σε σχέση με το εξωτερικό ύφασμα</p> <p>4.2 Πτυχές /Ζαρώματα /Σουρώματα</p> <p>4.3 Αλλοίωση χρωματισμού</p> <p>4.4 Προεξέχουσα φόδρα</p> <p>4.5 Γυαλάδες</p> <p>4.6 Τεντώματα</p> <p>4.7 Στριψίματα</p>
5.	ΕΠΙΣΗΜΑΝΣΕΙΣ	<p>5.1 Δεν υπάρχουν ραμμένες ταινίες επισημάνσεων</p> <p>5.2 Η ταινία επισημάνσεων είναι λανθασμένων διαστάσεων</p> <p>5.3 Αναγράφονται λάθος επισημάνσεις</p> <p>5.4 Δεν είναι γραμμένες με ανεξίτηλο τρόπο</p>

6.2.3.4 Αζωχρώματα

6.2.3.4.1 Απαγορεύεται η χρήση αζωχρωμάτων που ενδέχεται να απελευθερώσουν με αναγωγική διάσπαση μίας ή περισσότερων αζωμαθών, μία ή περισσότερες από τις αρωματικές αμίνες, που αναφέρονται στις απαιτήσεις του

Ευρωπαϊκού Κανονισμού 1907/2006 (REACH) της παραγράφου 2.2 σε ότι αφορά στα Αζωχρώματα, σε ανιχνεύσιμες συγκεντρώσεις όταν ο έλεγχος γίνεται σύμφωνα με τις μεθόδους που καθορίζονται σ' αυτόν.

6.2.3.4.2 Η Υπηρεσία διατηρεί το δικαίωμα, κατά το στάδιο του ελέγχου και της παραλαβής ή οποτεδήποτε άλλοτε κρίνει σκόπιμο, να ελέγχει τα υπόψη είδη σύμφωνα με τα καθοριζόμενα στον παραπάνω κανονισμό, προκειμένου να διαπιστώσει ότι αυτά καλύπτουν τις απαιτήσεις του. Το κόστος των ελέγχων επιβαρύνει τον προμηθευτή.

7. ΛΟΙΠΕΣ ΑΠΑΙΤΗΣΕΙΣ

7.1 Μεριδά

Τα πηλήκια παραδίδονται κατανεμημένα κατά μέγεθος και είδος σε μερίδες των **5.000** τεμαχίων οι οποίες και αριθμούνται. Αν ο αριθμός των τεμαχίων που πρόκειται να κατασκευαστεί δεν είναι ακέραιο πολλαπλάσιο του **5.000**, τα επιπλέον τεμάχια συμπεριλαμβάνονται στην προηγούμενη μερίδα αν δεν υπερβαίνουν τα 1.000 τεμάχια, διαφορετικά αποτελούν ξεχωριστή μερίδα. Τα πηλήκια παραδίδονται χωρισμένα σε μερίδες στις αποθήκες της Υπηρεσίας που καθορίζεται στη σύμβαση με δαπάνη και μέριμνα του προμηθευτή.

7.2 Παραλαβή-Απόρριψη

7.2.1 Εφόσον διαπιστωθεί από την επιτροπή ελέγχου και παραλαβής ότι η συσκευασία ή οι επισημάνσεις είναι διαφορετικές από τις προβλεπόμενες στην παρούσα ΠΕΔ επιβάλλεται η συμμόρφωση με τις απαιτήσεις της (με δαπάνες και έξοδα του προμηθευτή) και διενέργεια μακροσκοπικού ελέγχου από την αρχή, διαφορετικά η μερίδα απορρίπτεται.

7.2.2 Τα πηλήκια μπορούν να παραληφθούν με έκπτωση τιμής μέχρι **5%** εφόσον διαπιστωθούν ελαττώματα και κακοτεχνίες που δεν επιδιορθώνονται, αλλά δεν επηρεάζουν την εμφάνιση, την ποιότητα και τη λειτουργικότητα των πηληκίων και δεν συναντώνται σε συχνότητα μεγαλύτερη του 4%. Σε διαφορετική περίπτωση τα πηλήκια απορρίπτονται υποχρεωτικά.

7.2.3 Τα πηλήκια μπορούν να παραληφθούν με έκπτωση τιμής επίσης σε περιπτώσεις εκτροπών που αφορούν στις πρώτες ύλες κατασκευής και η ΠΕΔ προβλέπει παραλαβή με έκπτωση τιμής για το αντίστοιχο χαρακτηριστικό. Για εκτροπές που αφορούν στα υφάσματα ισχύουν αντίστοιχα όσα αναφέρονται στην Προσθήκη XVII της ΠΕΔ.

7.2.4 Σε περίπτωση που παρατηρηθούν μακροσκοπικές ή εργαστηριακές εκτροπές στα χαρτοκιβώτια ή στον τρόπο συσκευασίας οι μερίδες που παρουσιάζουν εκτροπές επανασυσκευάζονται (με μέριμνα, δαπάνες και έξοδα του προμηθευτή) από τον προμηθευτή και ελέγχονται εκ νέου με την ίδια μέθοδο.

7.2.5 Αν οι εκτροπές εμφανίζονται σε πολλά χαρακτηριστικά και το σύνολο των επί μέρους εκπτώσεων υπερβαίνει το 10% της συμβατικής τιμής προμήθειας, τα πηλήκια απορρίπτονται καθώς και σε κάθε άλλη περίπτωση.

7.2.6 Οι προμηθευτές υποχρεούνται πριν από την οριστική παραλαβή των υλικών να συσκευάσουν τα χαρτοκιβώτια που ανοίχθηκαν για τον μακροσκοπικό έλεγχο με τον τρόπο που καθορίζεται στην ΠΕΔ.

7.2.7 Τα πηλήκια παραλαμβάνονται οριστικά από την Επιτροπή Παραλαβής, αν συμφωνούν με τις απαιτήσεις του μακροσκοπικού και εργαστηριακού ελέγχου της

παρούσας ΠΕΔ, μετά από έλεγχο της παραδιδόμενης ποσότητας καθώς και του ποσοστού των καθοριζόμενων μεγεθών.

7.2.9 Προ της υπογραφής του πρωτοκόλλου οριστικής παραλαβής η επιτροπή:

7.2.9.1 Θα ελέγχει εάν συσκευάστηκαν ορθά από τους προμηθευτές τα χαρτοκιβώτια που ανοίχθηκαν για τη διαδικασία της δειγματοληψίας.

7.2.9.2 Θα παραλαμβάνει από τον προμηθευτή τα δικαιολογητικά που καθορίζονται στη παράγραφο 6.1 για κάθε τμηματική παράδοση. Τα δικαιολογητικά αυτά πρέπει να επισυνάπτονται στο πρωτόκολλο παραλαβής.

7.2.9.3 Θα ελέγχει εάν με την τελευταία μερίδα παραλαβής έχει επιστραφεί το επίσημο δείγμα της Υπηρεσίας στο φορέα χορήγησής του.

8. ΠΕΡΙΕΧΟΜΕΝΟ ΠΡΟΣΦΟΡΑΣ

8.1 Αξιολόγηση Προσφορών

Η τεχνική προσφορά πρέπει να συνοδεύεται από Υπεύθυνη Δήλωση του προμηθευτή ότι, σε κάθε τμηματική παράδοση υλικού, θα προσκομίζει στην επιτροπή παραλαβής, ώστε να επισυνάπτονται στο πρωτόκολλο, έκθεση δοκιμών εργαστηρίου διαπιστευμένου κατά **ISO/IEC 17025** (δημόσιου ή ιδιωτικού φορέα) στο πεδίο εφαρμογής της παρούσης προδιαγραφής και σύμφωνα με τον κανονισμό (ΕΚ) αριθ. 765/2008, στο οποίο να φαίνεται ότι τα παραδιδόμενα είδη καλύπτουν τις απαιτήσεις του Ευρωπαϊκού Κανονισμού 1907/2006 (REACH) της παραγράφου **2.2** σε ότι αφορά στα Αζωχρώματα (OSO EN 14362 PART 1).

8.2 Συμμόρφωση με τις Απαιτήσεις του Κανονισμού REACH

Οι συμμετέχοντες στο Διαγωνισμό υποχρεούνται, μαζί με την τεχνική τους προσφορά, να προσκομίσουν Υπεύθυνη Δήλωση, στην οποία θα δηλώνουν ότι τα υπό προμήθεια είδη συμμορφώνονται με τις απαιτήσεις του Κανονισμού της παραγράφου 2.2. Η δήλωση αυτή αφορά στα παρασκευάσματα καθώς και σε όλα τα αντικείμενα τα οποία περιέχουν χημικές ουσίες στη σύστασή τους ή στα οποία έχουν εφαρμοστεί χημικές ουσίες και παρασκευάσματα κατά την παραγωγή τους. Η Υπηρεσία, μετά την υπογραφή της σύμβασης, διατηρεί το δικαίωμα όπου και όταν κριθεί αναγκαίο, να ζητήσει να προσκομιστούν δικαιολογητικά τεκμηρίωσης ή να διενεργηθούν εργαστηριακές δοκιμές.

8.3 Φύλλο Συμμόρφωσης

Ο προμηθευτής είναι υποχρεωμένος στην προσφορά του να επισυνάψει συμπληρωμένο αναλυτικό φυλλάδιο με τίτλο "ΕΝΤΥΠΟ ΣΥΜΜΟΡΦΩΣΗΣ ΠΕΔ", σύμφωνα με το υπόδειγμα που βρίσκεται αναρτημένο στο φάκελο "ΕΝΤΥΠΑ", αφού προηγουμένως επιλεγεί "ΝΟΜΟΘΕΣΙΑ-ΕΝΤΥΠΑ-ΥΠΟΔΕΙΓΜΑΤΑ", μέσω της ηλεκτρονικής εφαρμογής διαχείρισης ΠΕΔ (ΗΕΔ-ΠΕΔ), στη διαδικτυακή τοποθεσία <https://prodiagrafes.army.gr>. Διευκρινίζεται ότι, η κατάθεση του Φύλλου Συμμόρφωσης δεν απαλλάσσει τους προμηθευτές από την υποχρέωση υποβολής των κατά περίπτωση δικαιολογητικών, που καθορίζονται με την παρούσα ΠΕΔ.

ΠΡΟΣΦΟΡΑ ΧΩΡΙΣ Ή ΜΕ ΕΛΛΙΠΕΣ ΦΥΛΛΟ ΣΥΜΜΟΡΦΩΣΗΣ ΘΑ ΑΠΟΡΡΙΠΤΕΤΑΙ.

9. ΣΗΜΕΙΩΣΕΙΣ

g γραμμάρια

Kg χιλιόγραμμα

cm	εκατοστά
mm	χιλιοστά
m	μέτρα
m ²	τετραγωνικά μέτρα
N	Νιούτον (Μονάδα Δύναμης)
lb	λίμπρα
in	ίντσα

10. ΠΡΟΤΑΣΕΙΣ ΒΕΛΤΙΩΣΗΣ ΤΗΣ ΠΡΟΔΙΑΓΡΑΦΗΣ ΕΝΟΠΛΩΝ ΔΥΝΑΜΕΩΝ

Σχολιασμός της παρούσας ΠΕΔ από κάθε ενδιαφερόμενο, για τη βελτίωσή της, μπορεί να γίνει μέσω της ηλεκτρονικής εφαρμογής διαχείρισης ΠΕΔ (ΗΕΔ-ΠΕΔ), στη διαδικτυακή τοποθεσία <https://prodiagrafes.army.gr>.

ΠΡΟΣΘΗΚΗ Ι
ΚΑΤΑΣΚΕΥΑΣΤΙΚΑ ΣΧΕΔΙΑ ΠΗΛΙΚΙΟΥ ΧΕΙΜΕΡΙΝΗΣ ΣΤΟΛΗΣ ΕΞΟΔΟΥ
ΜΑΘΗΤΩΝ –ΜΑΘΗΤΡΙΩΝ ΣΜΥ

1. Μεγέθη

Τα πηλήκια κατασκευάζονται σε **εννέα (9)** μεγέθη χαρακτηριζόμενα από το μήκος της περιφέρειας που σχηματίζει η εσωτερική όψη της λωρίδας δέρματος (πηλόγυρος), στη βάση του στεφανιού με τη συρραφή του γείσου. Τα ποσοστά κάθε μεγέθους και οι διαστάσεις κατά μέγεθος φαίνονται στον παρακάτω πίνακα:

Α/Α	ΜΕΓΕΘΟΣ	ΕΣΩΤΕΡΙΚΗ ΠΕΡΙΜΕΤΡΟΣ σε cm	ΕΠΙΤΡΕΠΟΜΕΝΗ ΑΝΟΧΗ σε cm	ΠΟΣΟΣΤΟ (%)
1	52	52	+ 0,5	5
2	53	53	+ 0,5	8
3	54	54	+ 0,5	15
4	55	55	+ 0,5	20
5	56	56	+ 0,5	25
6	57	57	+ 0,5	15
7	58	58	+ 0,5	8
8	59	59	+ 0,5	2
9	60	60	+ 0,5	2

2. Χρωματισμός

Όπως επίσημου δείγματος. Ο έλεγχος του χρωματισμού γίνεται μακροσκοπικά. Το πηλήκιο τοποθετείται σε βορινό παράθυρο απουσία τεχνητού φωτός (λαμπτήρα) και παρατηρείται από απόσταση 0,60 m περίπου.

3. Σχέδια-διαστάσεις πηληκίου και γείσου



Εμπρόσθια Όψη

Σχήμα 1: Όψη Πηληκίου



Πλάγια Όψη



Άνωψη

Σχήμα 1: Όψεις Πηληκίου

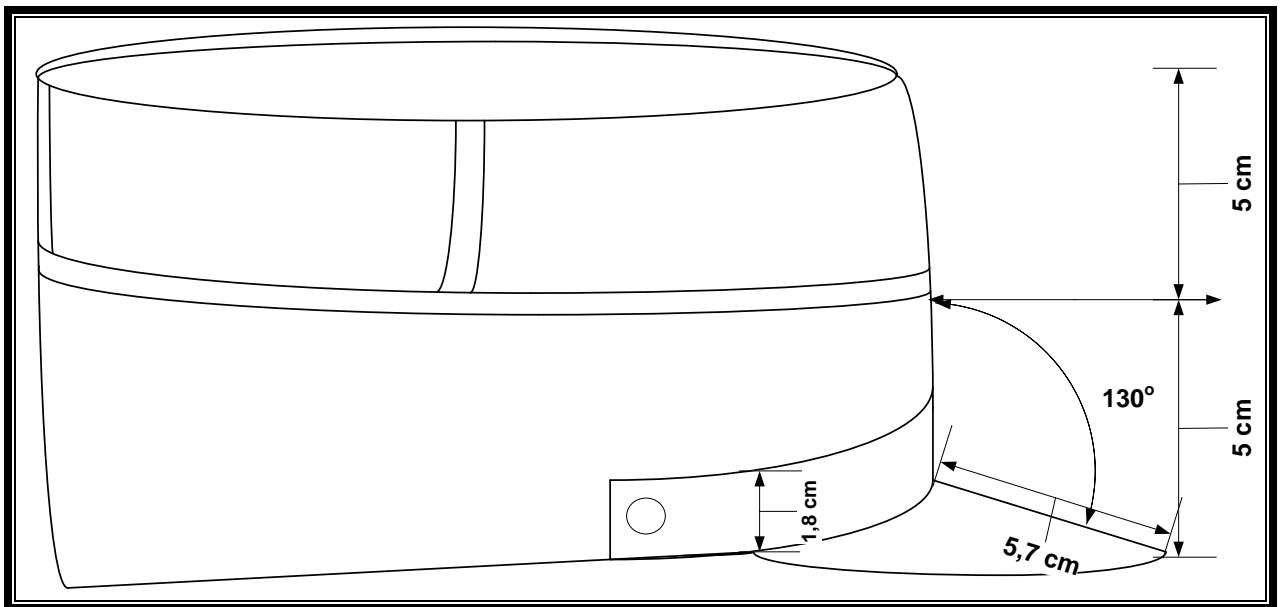

Σχήμα 3: Διαστάσεις Πηληκίου

ΓΕΙΣΟ ΠΛΗΚΙΟΥ

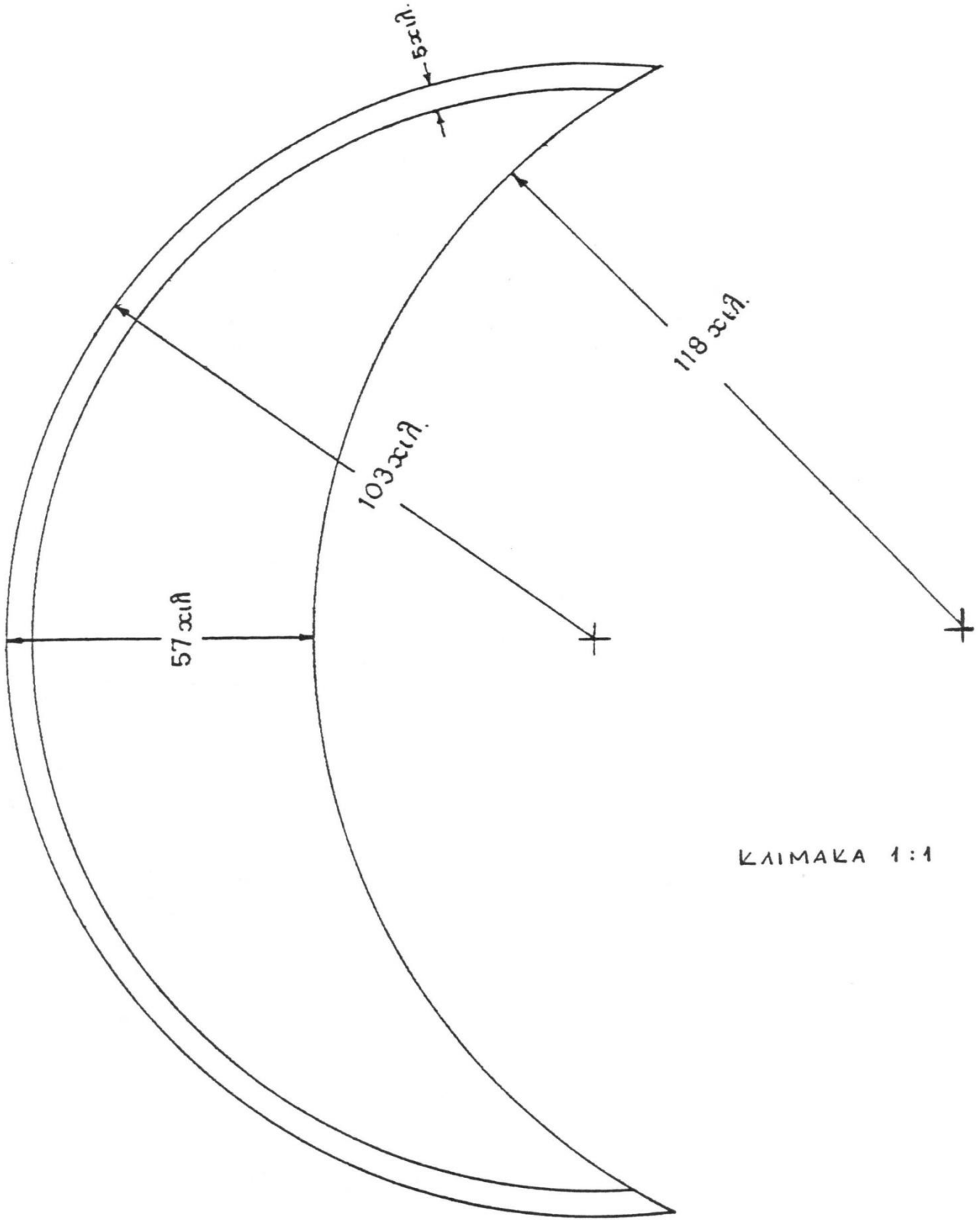

ΚΛΙΜΑΚΑ 1:1

ΠΡΟΣΘΗΚΗ II
ΚΑΤΑΣΚΕΥΑΣΤΙΚΑ ΣΧΕΔΙΑ ΠΗΛΙΚΙΟΥ ΘΕΡΙΝΗΣ ΣΤΟΛΗΣ ΕΞΟΔΟΥ
ΜΑΘΗΤΩΝ ΣΜΥ

1. Μεγέθη

Τα πηλήκια κατασκευάζονται σε **εννέα (9)** μεγέθη χαρακτηριζόμενα από το μήκος της περιφέρειας που σχηματίζει η εσωτερική όψη της λωρίδας δέρματος, στη βάση του στεφανιού με τη συρραφή του γείσου. Τα ποσοστά κάθε μεγέθους και οι διαστάσεις κατά μέγεθος φαίνονται στον πίνακα της προσθήκης I.

2. Χρωματισμός

Όπως επίσημου δείγματος. Ο έλεγχος του χρωματισμού γίνεται μακροσκοπικά. Το πηλήκιο τοποθετείται σε βορινό παράθυρο απουσία τεχνητού φωτός (λαμπτήρα) και παρατηρείται από απόσταση 0,60 m περίπου.

3. Σχέδια-διαστάσεις πηληκίου και γείσου

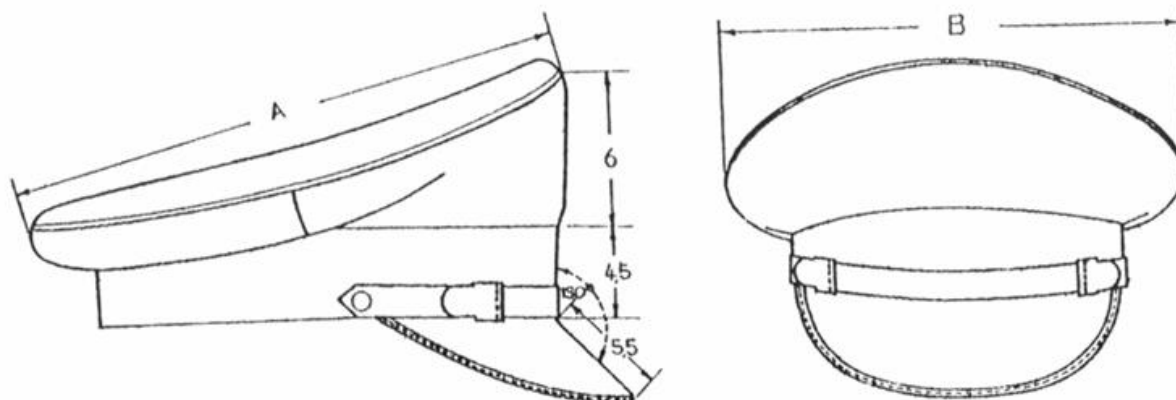

Διαστάσεις σε εκατοστά

ΜΕΓΕΘΟΣ	ΕΠΙΜΗΚΗΣ ΑΞΟΝΑΣ "Α" (σε cm)	ΕΓΚΑΡΣΙΟΣ ΑΞΟΝΑΣ "Β" (σε cm)
53,54,55,56,	27,0 – 27,5	26,0 – 26,5
57,58,59,60	28,0 – 28,5	27,0 – 27,5

ΓΕΙΣΟ ΠΗΛΗΚΙΟΥ

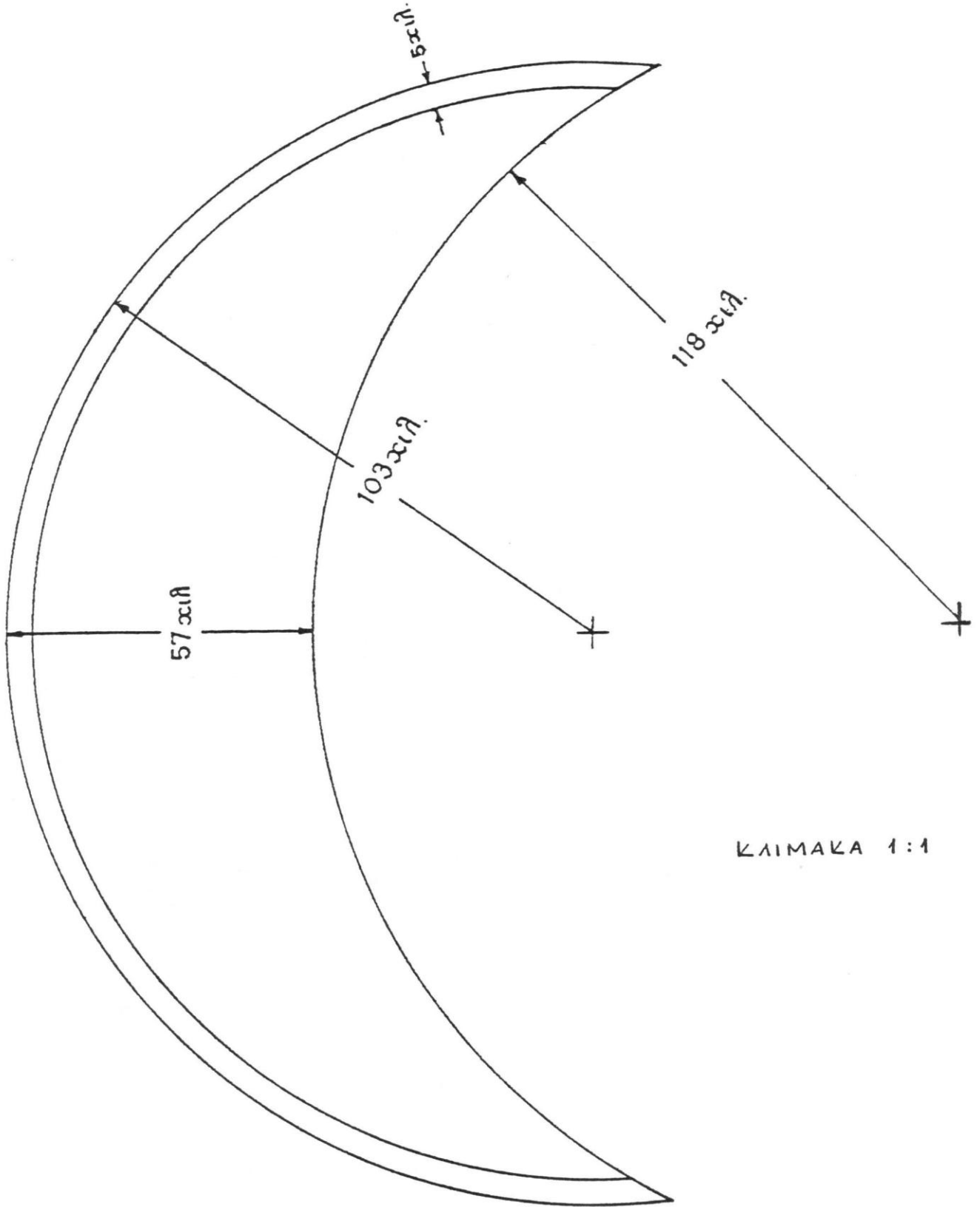

ΚΛΙΜΑΚΑ 1:1

**ΠΡΟΣΘΗΚΗ III
ΚΑΤΑΣΚΕΥΑΣΤΙΚΑ ΣΧΕΔΙΑ ΠΗΛΙΚΙΟΥ ΘΕΡΙΝΗΣ ΣΤΟΛΗΣ ΕΞΟΔΟΥ
ΜΑΘΗΤΡΙΩΝ ΣΜΥ**

2. Μεγέθη

Τα πηλίκια κατασκευάζονται σε **εννέα (9)** μεγέθη χαρακτηριζόμενα από το μήκος της περιφέρειας που σχηματίζει η εσωτερική όψη της λωρίδας δέρματος (πηλόγυρος), στη βάση του διαζώματος με τη συρραφή του γείσου εκτός και αν η υπηρεσία που διενεργεί των διαγωνισμό προμήθειας καθορίσει αυτή τα μεγέθη των υπό προμήθεια πηλικίων. Τα ποσοστά κάθε μεγέθους και οι διαστάσεις κατά μέγεθος φαίνονται στον πίνακα της προσθήκης I.

3. Χρωματισμός

Όπως επίσημου δείγματος. Ο έλεγχος του χρωματισμού γίνεται μακροσκοπικά. Το πηλίκιο τοποθετείται σε βορινό παράθυρο απουσία τεχνητού φωτός (λαμπτήρα) και παρατηρείται από απόσταση 0,60 m περίπου.

3. Σχέδια πηλικίου



ΕΜΠΡΟΣΘΙΑ ΟΨΗ



ΠΛΑΓΙΑ ΟΨΗ



ΑΝΟΨΗ

ΠΡΟΣΘΗΚΗ IV ΕΘΝΟΣΗΜΟ ΠΗΛΗΚΙΟΥ ΧΕΙΜΕΡΙΝΗΣ ΣΤΟΛΗΣ

1. Κατασκευαστικά Στοιχεία

1.1 Το εθνόσημο πηληκίου χειμερινών στολών μαθητών της Στρατιωτικής Σχολής Ευελπίδων (χρυσοκέντητο), πρέπει να είναι κεντημένο σε βάση από ύφασμα της Προσθήκης XV.

1.2 Η βάση από το ύφασμα πρέπει να επικολληθεί με κατάλληλη κόλλα, σε χαρτόνι εμποτισμένο ή "βιλαντόν" (πλαστικοποιημένο χαρτόνι), το οποίο προσδίδει ενίσχυση, σταθερότητα και καλή εμφάνιση στο εθνόσημο.

1.3 Το ύφασμα αναδιπλώνεται και κολλιέται στο πίσω μέρος.

1.4 Το ενισχυτικό χαρτόνι πρέπει να είναι τέτοιων διαστάσεων ώστε το περίγραμμα μετά την αναδίπλωση του υφάσματος να ακολουθεί τα εξωτερικά σημεία του σχεδίου σε απόσταση **4 έως 5 mm** (στικτό περίγραμμα σχεδίου της παρούσας προσθήκης).

1.5 Τέλος το εθνόσημο συρράπτεται μαζί με το ύφασμα του τμήματος του στεφανιού του πηληκίου στο εμπρόσθιο τμήμα αυτού. Επιπρόσθετα στερεώνεται στο άνω άκρο του με δύο ραφές, με το ύφασμα του πηληκίου, ώστε να δημιουργείται διάκενο, περίπου **1,5 cm**, εντός του οποίου τοποθετείται το λοφίο παρελάσεων, όπως φαίνεται στο Σχήμα 1, της προσθήκης I.

1.6 Όλα τα στοιχεία του εθνοσήμου (κλάδοι δάφνης, φλογοφόρος, κ.λπ.), πλην του εμβλήματος της Ελληνικής Δημοκρατίας (κεντιέται με την κλωστή 100% Viscose), κεντιούνται με μεταλλικό νήμα χρυσό, όπως φαίνεται στο σχέδιο της παρούσας προσθήκης. Όλες οι κλωστές θα έχουν ανεξίτηλα χρώματα και ο χρωματισμός τους θα είναι όμοιος με αυτόν του επισήμου δείγματος.

1.7 Το έμβλημα της Ελληνικής Δημοκρατίας κεντιέται με την κλωστή 100% Viscose, στα χρώματα **κυανό** και **λευκό**. Ο συνολικός αριθμός βελονιών πρέπει να είναι **10.380**

1.8 Η εμφάνιση καθώς και η γενικότερη κατασκευή του εθνοσήμου, πρέπει να είναι άριστη.

1.9 Λοιπές κατασκευαστικές λεπτομέρειες όπως στο σχέδιο της παρούσας προσθήκης και στα επίσημα δείγματα της Υπηρεσίας.

2. Διαστάσεις Εθνοσήμου

2.1 Συνολικό Μήκος

77 - 78 mm (κατά την κατακόρυφη έννοια).

2.2 Κλάδων Δάφνης

2.2.1 Μέγιστο ύψος: **38 - 40 mm** (κατά την κατακόρυφη έννοια).

2.2.2 Μέγιστο πλάτος: **74 - 76 mm** (κατά την οριζόντια έννοια).

2.3 Φλογοφόρος

2.3.1 Μέγιστο ύψος: **19 - 20 mm** (κατά την κατακόρυφη έννοια).

2.3.2 Διάμετρος σφαίρας: **4 - 5 mm**.

2.3.3 Μέγιστο πλάτος φλόγας: **19 - 20 mm** (κατά την οριζόντια έννοια).

2.4 Εμβλήματα Ελληνικής Δημοκρατίας

2.4.1 Διάμετρος: **30 mm**

2.4.2 Ύψος θυρεού: **17 - 18 mm** (κατά την κατακόρυφη έννοια)

2.4.3 Πλάτος θυρεού: **14 mm** (κατά την οριζόντια έννοια)

2.4.4 Πλάτος σταυρού: **3 - 4 mm**

3. Από τα τεχνικά χαρακτηριστικά που αναφέρονται παραπάνω, καθώς και από τα τεχνικά χαρακτηριστικά των πρώτων υλών που χρησιμοποιούνται για την κατασκευή του εθνόσημου, το ΧΗΜΕΙΟ ΣΤΡΑΤΟΥ θα ελέγχει μόνο εκείνα που υπάρχει η δυνατότητα να εξεταστούν στο έτοιμο είδος.

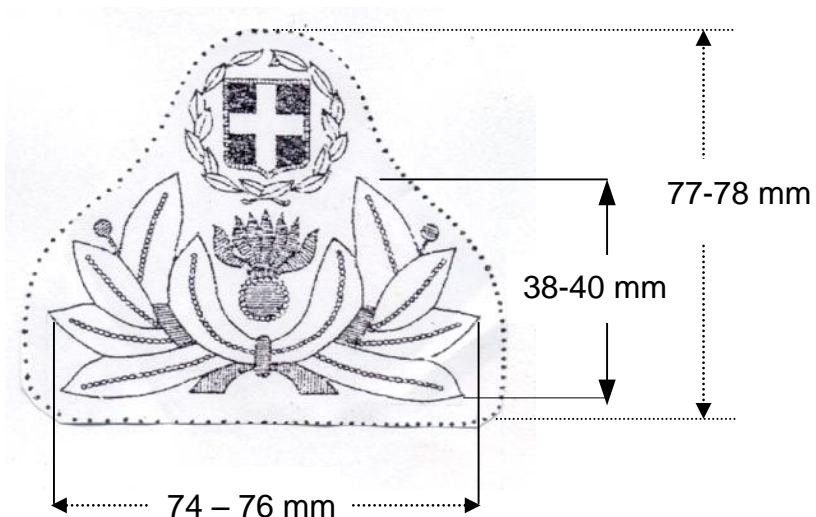

Σχέδιο Εθνόσημου πηλικίου χειμερινής στολής

ΠΡΟΣΘΗΚΗ V

ΕΘΝΟΣΗΜΟ ΠΗΛΗΚΙΟΥ ΘΕΡΙΝΗΣ ΣΤΟΛΗΣ

1. Κατασκευαστικά Στοιχεία

1.1 Το εθνόσημο πηληκίου θερινών στολών μαθητριών Παραγωγικών Σχολών (χρυσοκέντητο), πρέπει να είναι κεντημένο σε βάση από ύφασμα της Προσθήκης XV.

1.2 Η βάση από το ύφασμα πρέπει να επικολληθεί με κατάλληλη κόλλα, σε χαρτόνι εμποτισμένο ή "βιλαντόν" (πλαστικοποιημένο χαρτόνι), το οποίο προσδίδει ενίσχυση, στερεότητα και καλή εμφάνιση στο εθνόσημο.

1.3 Το ύφασμα αναδιπλώνεται και κολλιέται στο πίσω μέρος.

1.4 Το ενισχυτικό χαρτόνι πρέπει να είναι τέτοιων διαστάσεων ώστε το περίγραμμα μετά την αναδίπλωση του υφάσματος να ακολουθεί τα εξωτερικά σημεία του σχεδίου σε απόσταση **4** έως **5mm** (στικτό περίγραμμα σχεδίου της παρούσας προσθήκης).

1.5 Τέλος το εθνόσημο στερεώνεται στο πηλήκιο με κατάλληλη κλωστή και ραφή επάνω στο ύφασμα του εξωτερικού καλύμματος, στην μάλλινη ταινία της στεφάνης και τον σκελετό του πηληκίου.

1.6 Όλα τα στοιχεία του εθνοσήμου (κλάδοι δάφνης, φλογοφόρος, κ.λπ.), πλην του εμβλήματος της Ελληνικής Δημοκρατίας (κεντιέται με την κλωστή 100% Viscose), θα κεντιούνται με χρυσό μεταλλικό, όπως φαίνεται στο σχέδιο της παρούσας προσθήκης και στα επίσημα δείγματα της Υπηρεσίας. Όλες οι κλωστές θα έχουν ανεξίτηλα χρώματα και ο χρωματισμός τους θα είναι όμοιος με αυτόν των επίσημων δειγμάτων.

1.7 Το έμβλημα της Ελληνικής Δημοκρατίας κεντιέται με την κλωστή 100% Viscose, στα χρώματα κυανό και λευκό. Ο συνολικός αριθμός βελονιών πρέπει να είναι **10.380**

1.8. Η εμφάνιση καθώς και η γενικότερη κατασκευή του εθνοσήμου, πρέπει να είναι άριστη.

1.9 Λοιπές κατασκευαστικές λεπτομέρειες όπως στο σχέδιο της παρούσας προσθήκης και στα επίσημα δείγματα της Υπηρεσίας.

2. Διαστάσεις Εθνοσήμου

2.1 Συνολικό Μήκος

75 - 77 mm (κατά την κατακόρυφη έννοια).

2.2 Κλάδων Δάφνης

2.2.1 Μέγιστο ύψος: **38 - 40 mm** (κατά την κατακόρυφη έννοια).

2.2.2 Μέγιστο πλάτος: **74 - 76 mm** (κατά την οριζόντια έννοια).

2.3 Φλογοφόρος

2.3.1 Μέγιστο ύψος: **19 - 20 mm** (κατά την κατακόρυφη έννοια).

2.3.2 Διάμετρος σφαίρας: **3 - 4 mm**.

2.3.3 Μέγιστο πλάτος φλόγας: **17 - 18 mm** (κατά την οριζόντια έννοια).

2.4 Εμβλήματα Ελληνικής Δημοκρατίας

2.4.1 Διάμετρος: **30 mm**

2.4.2 Ύψος θυρεού: **17 - 18 mm** (κατά την κατακόρυφη έννοια)

2.4.3 Πλάτος θυρεού: **14 mm** (κατά την οριζόντια έννοια)

2.4.4 Πλάτος σταυρού: **3 - 4 mm**

3. Από τα τεχνικά χαρακτηριστικά που αναφέρονται παραπάνω, καθώς και από τα τεχνικά χαρακτηριστικά των πρώτων υλών που χρησιμοποιούνται για την κατασκευή του εθνόσημου, το ΧΗΜΕΙΟ ΣΤΡΑΤΟΥΘ θα ελέγχει μόνο εκείνα που υπάρχει η δυνατότητα να εξεταστούν στο έτοιμο είδος.

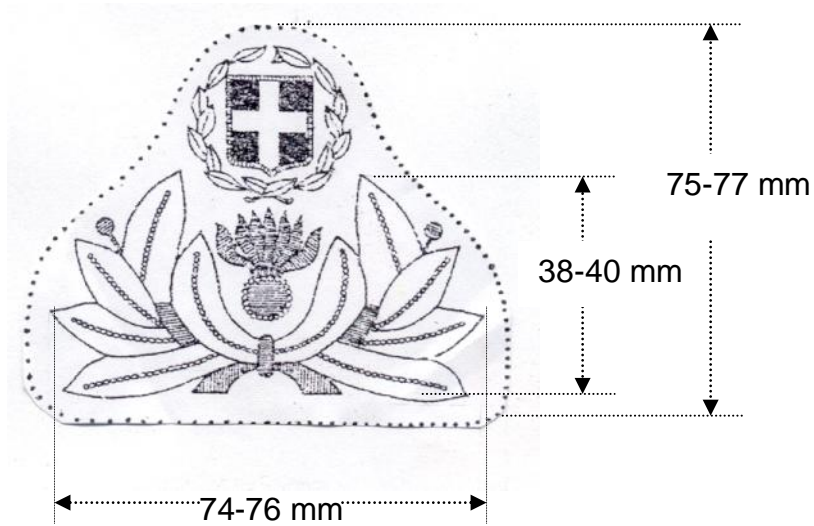

Σχέδιο Εθνόσημου πηλικίου θερινής στολής

ΠΡΟΣΘΗΚΗ VI
ΑΠΑΙΤΗΣΕΙΣ ΓΙΑ ΑΝΤΙΣΚΟΡΙΚΗ ΠΡΟΣΤΑΣΙΑ
ΕΠΕΞΕΡΓΑΣΙΑ ΜΑΛΛΙΝΩΝ ΕΙΔΩΝ

1. Κάθε είδος πρέπει να υφίσταται αντισκορική επεξεργασία για να μην προσβάλλεται από το σκόρο, όπως καθορίζεται παρακάτω:

1.1 Αντισκορικές Ουσίες

Οι ουσίες που χρησιμοποιούνται και τα αντίστοιχα ποσοστά τους (% vol/wt για υγρές ουσίες και % wt/wt για στερεές ουσίες) φαίνονται στον παρακάτω Πίνακα, το δε ελάχιστο όριο (min) αντισκορικής ουσίας είναι η **βασική απαίτηση**.

ΠΙΝΑΚΑΣ
ΑΝΤΙΣΚΟΡΙΚΩΝ ΟΥΣΙΩΝ – ΠΟΣΟΣΤΑ

Α/Α	ΑΝΤΙΣΚΟΡΙΚΕΣ ΟΥΣΙΕΣ	ΠΟΣΟΣΤΟ
		% (vol/wt ή wt/ wt)
		Min
1	Antitarma NTC	0,107
2	Antitarma NTC/60	0,179
3	Bematin 987	0,107
4	Berlintarm	0,092
5	Edolan ETS	0,062
6	Eulan ETS-01	0,075
7	Eulan HFC	0,400
8	Eulan HFL	1,600
9	Eulan SPA-01	0,075
10	Eulan WBP-01	0,075
11	Fermentol 2000	0,075
12	JF-86	0,129
13	Konservan P10	0,075
14	Lixawin MIP	0,075
15	Meythrin A	0,075
16	Mitin AL-01	0,059
17	Mitin FF(HC)	0,400
18	Mitin FF Liquid	0,970
19	Molantin SP	0,075
20	Mystox CMP	0,063
21	Nymcide TE	0,075
22	Perigen	0,062
23	Prodotto 387 Y7	0,075
24	Pythrin WB	0,073

1.2 Εφόσον χρησιμοποιείται σαν αντισκορική ουσία η MITTIN FF, ο προσδιορισμός της περιεκτικότητας της στα είδη θα γίνεται από το Χημείο Στρατού.

1.3 Σε περίπτωση που χρησιμοποιηθεί για την αντισκορική επεξεργασία άλλη ουσία εκτός από τη MITTIN FF (από τις αναφερόμενες στον παραπάνω Πίνακα), ο προσδιορισμός της περιεκτικότητας θα γίνεται σε άλλο διαπιστευμένο εργαστήριο του εσωτερικού ή εξωτερικού με έξοδα του προμηθευτή. Το εργαστήριο θα είναι διαπιστευμένο κατά ISO 17025.

1.4 Ο προμηθευτής είναι δυνατό να προτείνει διαπιστευμένο εργαστήριο του εξωτερικού εφόσον προσκομίσει αντίγραφο του πιστοποιητικού διαπίστευσής του και τα πλήρη στοιχεία του (διεύθυνση, τηλέφωνο, Fax, e-mail).

1.5 Ο έλεγχος της περιεκτικότητας της δηλούμενης αντισκορικής ουσίας θα γίνεται με τη μέθοδο WOOLMARK TM – 27.

1.6 Ο Σημειώνεται ότι απαγορεύεται η εφαρμογή της ουσίας MITTIN FF κατά την παραγωγή και επεξεργασία των ειδών εντός Ε.Ε., Ελβετίας και Νορβηγίας, σύμφωνα με τα καθοριζόμενα στην κοινοτική οδηγία 98/8 EC.

2. Εφαρμογή της αντισκορικής προστασίας

2.1 Οι αντισκορικές ουσίες συνηθίζεται να χρησιμοποιούνται σε συνδυασμό με τις οδηγίες βαφής. Η ποσότητα του χρησιμοποιούμενου αντισκορικού αντιδραστηρίου θα είναι επαρκής για να αναπληρώνει κάθε απώλεια ουσίας που προκαλείται από οποιαδήποτε περαιτέρω επεξεργασία.

2.2 Η συνολική ποσότητα αντισκορικής ουσίας στο τελικό ύφασμα θα πρέπει να συμφωνεί με την παρούσα προδιαγραφή.

2.3 Η εκατοστιαία αναλογία της αντισκορικής ουσίας, που καθορίζεται στον παραπάνω Πίνακα, θα βασίζεται επί του βάρους καθαρής ουσίας των ινών του ερίου, η οποία υπάρχει μετά από πέντε (5) κύκλους ξηρού καθαρίσματος.

3. Ο προμηθευτής με την κατάθεση της προσφοράς του πρέπει να δηλώσει σε περίπτωση ύπαρξης μάλλινων ειδών την αντισκορική ουσία που θα χρησιμοποιήσει .

4. Το ΧΗΜΕΙΟ ΣΤΡΑΤΟΥ θα ελέγχει την περιεκτικότητα σε αντισκορική ουσία εφόσον υπάρχει η δυνατότητα να ελεγχθεί στο έτοιμο είδος .

ΠΡΟΣΘΗΚΗ VII
ΑΠΑΙΤΗΣΕΙΣ ΓΙΑ ΚΟΥΜΠΙΑ ΜΕΤΑΛΛΙΚΑ ΔΙΑΜΕΤΡΟΥ 5 mm

1. ΑΠΑΙΤΗΣΕΙΣ

1.1 Γενικά

Τα μεταλλικά κουμπιά χρησιμοποιούνται για την στήριξη του υποσιαγώνου , διαμέτρου **5mm** και πρέπει να διαθέτουν σύστημα κοχλίου - περικοχλίου στο πίσω μέρος.

1.2 Πρώτες Ύλες

Κράμα χαλκού Νο 3 κατά ASTM B-36 (εμπορική ονομασία TOBAK), ανοπτημένο, μεγέθους κόκκου **0,015-0,035 mm** για την διαμόρφωση της εμπρόσθιας όψης των κουμπιών και της ακόλουθης σύστασης:

α. Χαλκός (Cu): 84-86 %

β. Σίδηρος (Fe): 0,05% μέγιστο

γ. Μόλυβδος (Pb): 0,05% μέγιστο

δ. Ψευδάργυρος (Zn): το υπόλοιπο

1.3 Κατασκευαστικά στοιχεία

1.3.1 Τα κουμπιά των **5 mm** θα αποτελούνται από ένα μέρος το οποίο και θα διαμορφώνει την εμπρόσθια όψη τους. Στην πίσω πλευρά και στο κέντρο αυτής, στερεώνονται με ασημοκόλληση ορειχάλκινος κοχλίας επί του οποίου κοχλιώνεται κανονικά περικόχλιο.

1.3.2 Η διαμόρφωση και των δύο όψεων γίνεται αρχικά με τη βοήθεια ζεύγους διαμορφωτικών μητρών και στη συνέχεια κόβονται με κοπτικά εργαλεία, με τρόπο τέτοιο ώστε τα γενικά χαρακτηριστικά, οι διαστάσεις και οι λεπτομέρειες της μορφής τους πρέπει να είναι σύμφωνα με τα σχέδια της παρούσας προσθήκης.

1.3.3 Επεξεργασία εξευγενισμού (φινίρισμα)

Μετά τη διαμόρφωση με την πρέσα και την κοπή, τα κουμπιά υφίστανται τις ακόλουθες επεξεργασίες:

1.3.3.1 Λείανση και στίλβωση της εμπρόσθιας επιφάνειας (μηχανικά ή ηλεκτρολυτικά).

1.3.3.2 Απολίπανση

1.3.3.3 Ελαφριά επιχάλκωση

1.3.3.4 Επινικέλωση (παραμονή στο λουτρό για δέκα λεπτά τουλάχιστον)

1.3.3.5 Επιχρύσωση σε “νέο” λουτρό χρυσού, με τρόπο ώστε το χρώμα αυτής να έχει το χρυσοκίτρινο χρώμα του δείγματος και ικανό πάχος για την προστασία του. Στις συνήθεις συνθήκες εργασίας απαιτείται παραμονή εντός του λουτρού επιχρύσωσης για ένα (1) λεπτό τουλάχιστον.

1.3.3.6 Στίλβωση

1.3.3.7 Επικάλυψη με διάφανη και ισχυρά σκληρυνόμενη ρητίνη (λάκα) για την εξασφάλιση της προστασίας.

1.3.3.8 Ανοδίωση της οπίσθιας επιφάνειας, μετά την σταθεροποίηση της θηλείας, βαφή με χρυσοκίτρινο χρώμα και σταθεροποίηση της βαφής.

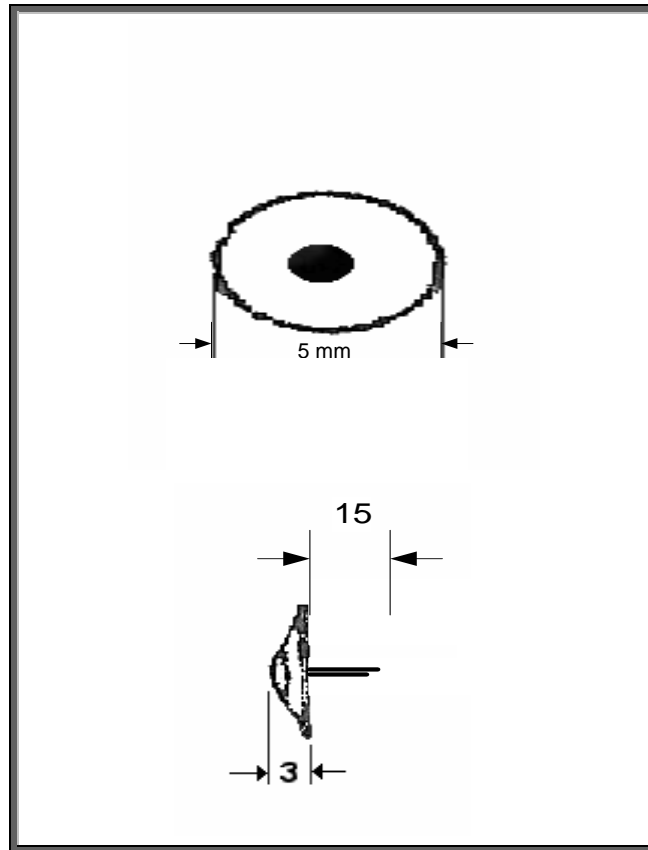

Σχέδια Κουπιών Διαμέτρου 5 mm

Σημείωση: Όλες οι διαστάσεις δίνονται σε mm

ΠΡΟΣΘΗΚΗ VIII
ΑΠΑΙΤΗΣΕΙΣ ΓΙΑ ΚΟΥΜΠΙΑ ΜΕΤΑΛΛΙΚΑ ΔΙΑΜΕΤΡΟΥ 10 mm

1. ΑΠΑΙΤΗΣΕΙΣ

1.1 Γενικά

Τα μεταλλικά κουμπιά χρησιμοποιούνται για την στήριξη του υποσιαγώνου , διαμέτρου **10mm** και πρέπει να διαθέτουν σύστημα κοχλίου - περικοχλίου στο πίσω μέρος.

1.2 Πρώτες Ύλες

Κράμα χαλκού Νο 3 κατά ASTM B-36 (εμπορική ονομασία ΤΟΒΑΚ), ανοπτημένο, μεγέθους κόκκου **0,015-0,035 mm** για την διαμόρφωση της εμπρόσθιας όψης των κουμπιών και της ακόλουθης σύστασης:

α. Χαλκός (Cu): **84-86 %**

β. Σίδηρος (Fe): **0,05% μέγιστο**

γ. Μόλυβδος (Pb): **0,05% μέγιστο**

δ. Ψευδάργυρος (Zn): **το υπόλοιπο**

1.3 Κατασκευαστικά στοιχεία

1.3.1 Τα κουμπιά των **10 mm** θα αποτελούνται από ένα μέρος το οποίο και θα διαμορφώνει την εμπρόσθια όψη τους. Στην πίσω πλευρά και στο κέντρο αυτής, στερεώνονται με ασημοκόλληση ορειχάλκινος κοχλίας επί του οποίου κοχλιώνεται κανονικά περικόχλιο.

1.3.2 Η διαμόρφωση και των δύο όψεων γίνεται αρχικά με τη βοήθεια ζεύγους διαμορφωτικών μητρών και στη συνέχεια κόβονται με κοπτικά εργαλεία, με τρόπο τέτοιο ώστε τα γενικά χαρακτηριστικά, οι διαστάσεις και οι λεπτομέρειες της μορφής τους πρέπει να είναι σύμφωνα με τα σχέδια της παρούσας προσθήκης.

1.3.3 Επεξεργασία εξευγενισμού (φινίρισμα)

Όπως Προσθήκη VII.

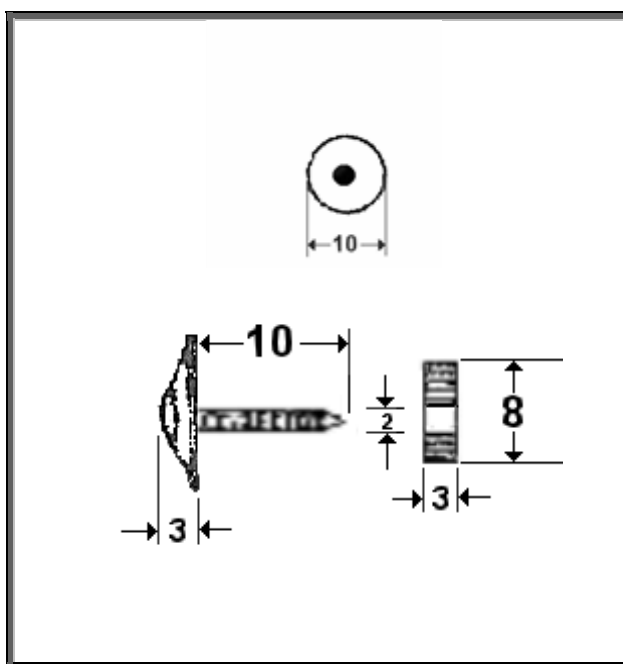

Σχέδια Κουμπιών Διαμέτρου 10 mm (Διαστάσεις σε mm)

ΠΡΟΣΘΗΚΗ ΙΧ
ΑΠΑΙΤΗΣΕΙΣ ΓΙΑ ΤΗΝ ΜΑΛΛΙΝΗ ΣΤΕΦΑΝΗ (ΤΑΙΝΙΑ)

1. Τεχνικά Χαρακτηριστικά

1.1 Πρώτη ύλη

Για την κατασκευή της στεφάνης (ταινίας) πρέπει να χρησιμοποιείται μαλλί, μακρόϊνο, προερχόμενο από το κούρεμα ζωντανών προβάτων, καλά πλυμένο και λιπασμένο.

1.2 Νήματα

Τα νήματα της κρόκης πρέπει να αποτελούνται από δέσμη **τεσσάρων** δίκλωνων λεπτότερων νημάτων και του στήμονα από **έξι** δίκλινα.

1.3 Ύφανση

Πρέπει να είναι “**TOILLE**” 1/1, κανονική, ισόπυκνη, χωρίς εμφανή ελαττώματα, κόμπους και παραφασάδες.

1.4 Απαιτήσεις

1.4.1 Βάρος ανά τρέχον μέτρο, σε συνθήκες κανονικής υγραμετρίας: **15±1g**.

1.4.2 Αριθμός κλωστών: - Στήμονα: έξι (6) κλωστές ανά εκατοστό

- Κρόκης: πέντε (5) κλωστές ανά εκατοστό

ΠΡΟΣΘΗΚΗ Χ
ΑΠΑΙΤΗΣΕΙΣ ΥΦΑΣΜΑΤΟΣ ΜΑΛΛΙΝΟΥ ΔΙΑΓΩΝΑΛ ΔΙΠΛΗΣ ΟΨΕΩΣ Νο 560
(Μαλλί 100%, Υγρασία 17%)

A/A	Τεχνικά Χαρακτηριστικά	Απαιτήσεις	
1.	Βάρος σε g/m ²	560	
2.	Αντοχή στήμονα σε Kg (Ελάχιστη)	140	
3.	Αντοχή κρόκης σε Kg (Ελάχιστη)	110	
4.	Επιμήκυνση στήμονα σε mm (Ελάχιστη)	140	
5.	Επιμήκυνση κρόκης σε mm (Ελάχιστη)	120	
6.	Πυκνότητα στήμονα (κλωστές/cm)	56	
7.	Πυκνότητα κρόκης (κλωστές/cm)	48	
8.	Συστολή στήμονα επί % (Μέγιστη)	2,5	
9.	Συστολή κρόκης επί % (Μέγιστη)	2,5	
10.	Φυτικές ουσίες επί %	0	
11.	Λιπαρές ουσίες επί % (υπολογισμένες στο βάρος του ξηρού μαλλιού) (Μέγιστο)		
	α.	Με διαλύτη τετραχλωριούχο άνθρακα	0,5
	β.	Με διαλύτη πετρελαϊκό αιθέρα	0,3
12.	Τίτλος νήματος στήμονα	M.N.2/44 πενιέ	
13.	Τίτλος νήματος κρόκης	M.N.2/44 πενιέ	
14.	Ύφανση	Διαγώνιος (Ντουμπλ Φας)	
15.	Αντοχή χρωματισμού (Ελάχιστη)		
	α.	Στο ηλιακό φως	6
	β.	Στο νερό	5
	γ.	Στον ιδρώτα	4-5
	δ.	Στην τριβή	4-5
	ε.	Στο ξηρό καθάρισμα (υπεχλωροαιθυλένιο)	4-5
	στ.	Στο θαλασσινό νερό	4-5
16.	FINESSE (Ελάχιστο μήκος ινών 60 mm μετρούμενο στην πρώτη ύλη) (Ελάχιστο)	Ελάχιστο	Ελάχιστο
17.	Αντισκορική ουσία	Σύμφωνα με προσθήκη VI	
18.	Χρωματισμός	Μαύρου όπως επίσημου δείγματος	

Παρατηρήσεις

Από τα τεχνικά χαρακτηριστικά που αναφέρονται παραπάνω, το ΧΗΜΕΙΟ ΣΤΡΑΤΟΥ θα ελέγχει μόνο εκείνα που υπάρχει η δυνατότητα να εξεταστούν στο έτοιμο είδος .

ΠΡΟΣΘΗΚΗ ΧΙ
ΑΠΑΙΤΗΣΕΙΣ ΥΦΑΣΜΑΤΟΣ ΜΕΡΣΕΡΙΖΕ ΔΙΑΓΩΝΑΛ Νο 260
(Υγρασία 8,5% Βαμβάκι 100%)

Α/Α	ΧΑΡΑΚΤΗΡΙΣΤΙΚΑ	ΑΠΑΙΤΗΣΕΙΣ	
1.	Βάρος σε g/m ² :	260	
2.	Πλάτος σε μέτρα (m):	1,50	
3.	Αντοχή στήμονα σε Kg:	Ελάχιστη	75
4.	Αντοχή κρόκης σε Kg:	Ελάχιστη	55
5.	Πυκνότητα στήμονα (κλωστές/cm):	42	
6.	Πυκνότητα κρόκης (κλωστές/cm):	22	
7.	Συστολή στήμονα επί %:	Μέγιστη	1
8.	Συστολή κρόκης επί %:	Μέγιστη	1
9.	Απώλεια βάρους με έκπλυση επί %:	Μέγιστη	1
10.	Τίτλος νήματος στήμονα:	N.E. 36/2 ΠΕΝΙΕ	
11.	Τίτλος νήματος κρόκης:	N.E. 24/2 ΠΕΝΙΕ	
12.	Ύφανση:	Διαγώνιος 3/1 Όπως του επίσημου δείγματος	
13.	Σταθερότητα Χρωματισμού:	Ελάχιστη	
	α. Στο ηλιακό φως:		6
	β. Στο νερό:		4-5
	γ. Στον ιδρώτα:		4-5
	δ. Στην τριβή:		4-5
	στ. Στη μέτρια πλύση		4-5
	ζ. Στη ξηρά κάθαρση (υπεχλωροαιθυλένιο)		4-5
14.	Χρωματισμός	Λευκός όπως επίσημου δείγματος	
15.	Φινίρισμα: Απαιτούνται οι παρακάτω επεξεργασίες:		
	α. Μερσερισμός ομοιόμορφος σε όλη την επιφάνεια του υφάσματος και σε βάθος.		
	β. ANTICREASING FINISHING (φινίρισμα κατά του τσαλακώματος). Εφιστάται η προσοχή του κατασκευαστή για τη σωστή εκτέλεση αυτής της επεξεργασίας και το σχολαστικό πλύσιμο μετά την επεξεργασία για την αποφυγή του φαινομένου να παρουσιάζει το ύφασμα δυσάρεστη οσμή μετά από λίγες ημέρες. Η επιτροπή ελέγχου και παραλαβής συγκρίνει την ικανότητα να επανακτά το ύφασμα το αρχικό του σχήμα, όταν τσαλακωθεί και αφεθεί στη συνέχεια σε ηρεμία, σε σχέση με το επίσημο δείγμα. Το ύφασμα πρέπει να μην υστερεί σ' αυτό το χαρακτηριστικό από το επίσημο δείγμα.		

Παρατηρήσεις

Από τα τεχνικά χαρακτηριστικά που αναφέρονται παραπάνω, το ΧΗΜΕΙΟ ΣΤΡΑΤΟΥ θα ελέγχει μόνο εκείνα που υπάρχει η δυνατότητα να εξεταστούν στο έτοιμο είδος .

ΠΡΟΣΘΗΚΗ XII

ΑΠΑΙΤΗΣΕΙΣ ΧΡΥΣΟΥ ΜΕΤΑΛΛΙΚΟΥ ΝΗΜΑΤΟΣ

1. Το μεταλλικό νήμα πρέπει να είναι χρυσό No 35, με σύνθεση 40% metallised polyesterfoil και 60% Polyamid, den 260.
2. Αντοχή χρωματισμού (ελάχιστο)
 - 2.1 Στο ηλιακό φως 6 (Υ331 ή ISO 105 B 01:1994 5th Ed.).
 - 2.2 Στο νερό 4-5 (Υ-332 ή ISO 105-E01 4th Ed. 1994).
 - 2.3 Στη μέτρια πλύση 4-5 (Υ-333 ή ISO 105 C 10 1st Ed. 2006).
 - 2.4 Στη υγρή τριβή 3-4 (Υ-335 ή ISO X 012 /1993).
 - 2.5 Στη ξηρή τριβή 3-4 (Υ-335 ή ISO X 012 /1993).
 - 2.6 Στη ξηρή κάθαρση 4-5 (Υ-337 ή ISO 105–D01 4th Ed./1993).
 - 2.7 Στον ιδρώτα 4-5 (Υ-334 ή ISO E04 5th Ed. 2008)
3. Αντοχή εφελκυσμό (ελάχιστο) 6,5 N (Υ 354 ή FTMS Method 191A 2016 ή BS 1932 ή EN ISO 2062)
4. Επιμήκυνση 30-35 % (Υ 354 ή FTMS Method 191A 2016 ή BS 1932 ή EN ISO 2062)
5. Οι ακριβείς αποχρώσεις της κλωστής όπως επίσημο δείγμα.

Παρατηρήσεις

Από τα τεχνικά χαρακτηριστικά που αναφέρονται παραπάνω, το ΧΗΜΕΙΟ ΣΤΡΑΤΟΥ θα ελέγχει μόνο εκείνα που υπάρχει η δυνατότητα να εξεταστούν στο έτοιμο είδος .

ΠΡΟΣΘΗΚΗ XIII
ΑΠΑΙΤΗΣΕΙΣ ΥΦΑΣΜΑΤΟΣ ΤΣΟΧΑΣ (ΚΟΚΚΙΝΟΥ ΧΡΩΜΑΤΟΣ)

Α/Α	ΧΑΡΑΚΤΗΡΙΣΤΙΚΑ	ΑΠΑΙΤΗΣΕΙΣ	
1	Βάρος σε g/m ² :	426	
2	Αντοχή στήμονα σε Kg:	Ελάχιστη	71
3	Αντοχή κρόκης σε Kg:	Ελάχιστη	54
4	Επιμήκυνση στήμονα σε mm:	Ελάχιστη	95
5	Επιμήκυνση κρόκης σε mm:	Ελάχιστη	97
6	Πυκνότητα στήμονα (κλωστές/cm):	20	
7	Πυκνότητα κρόκης (κλωστές/cm):	18-19	
8	Συστολή στήμονα επί %:	Μέγιστη	6,5
9	Συστολή κρόκης επί %:	0	
10	Φυτικές ουσίες επί %:	0	
11	Λιπαρές ουσίες επί % (υπολογισμένες στο βάρος του ξηρού μαλλιού) Με διαλύτη τετραχλωριούχο άνθρακα	Μέγιστες	0,4
12	Λεπτότητα ερίου(Finesse)	74 S	
13	Ποιότητα Μαλλιού	Άριστη	
14	Σταθερότητα χρωματισμού	Ελάχιστη	
	α. Στο ηλιακό φως:		5-6
	β. Στο νερό:		4-5
	γ. Στη τριβή(ξηρή)		4-5
	δ. Στον ξηρό καθαρισμό (υπεχλωροαιθυλένιο)		4-5
15	Σύσταση % Μαλλί	100	
16	Ύφανση	Τσόχα 2/2	
17	Αντισκορική ουσία (Μια από τις καθοριζόμενες στο παράρτημα "Δ")	Σύμφωνα με το παράρτημα "Δ"	
18	Χρωματισμός	Κόκκινο όπως επίσημου δείγματος	

Παρατηρήσεις

Από τα τεχνικά χαρακτηριστικά που αναφέρονται παραπάνω, το ΧΗΜΕΙΟ ΣΤΡΑΤΟΥ θα ελέγχει μόνο εκείνα που υπάρχει η δυνατότητα να εξεταστούν στο έτοιμο είδος .

ΠΡΟΣΘΗΚΗ ΧΙΥ
ΕΙΔΙΚΕΣ ΑΠΑΙΤΗΣΕΙΣ ΓΙΑ ΤΟ ΥΦΑΣΜΑ ΡΑΙΓΙΟΝ Νο 125
(Τεχνητή μέταξα ραιγιόν, Υγρασία 11 %)

Α/Α	ΧΑΡΑΚΤΗΡΙΣΤΙΚΑ	ΑΠΑΙΤΗΣΕΙΣ	
1.	Βάρος σε g/m ² :	125	
2.	Πλάτος σε μέτρα (m):	1,50	
3.	Αντοχή στήμονα σε Kg:	Ελάχιστη	50
4.	Αντοχή κρόκης σε Kg:	Ελάχιστη	30
5.	Πυκνότητα στήμονα (κλωστές/cm):	50	
6.	Πυκνότητα κρόκης (κλωστές/cm):	29	
7.	Συστολή στήμονα επί %:	Μέγιστη	5
8.	Συστολή κρόκης επί %:	Μέγιστη	3
9.	Σύνθεση κατά βάρος στήμονα επί %:	100 % Τεχνητή μέταξα Βισκοραιγιόν	
10.	Σύνθεση κατά βάρος κρόκης επί %:	100 % Τεχνητή μέταξα Βισκοραιγιόν	
11.	Τίτλος νήματος στήμονα:	150 Denier	
12.	Τίτλος νήματος κρόκης:	150 Denier	
13.	Ύφανση:	Διαγώνιος 2/1	
14.	Σταθερότητα χρωματισμού	Ελάχιστη	
	α. Στην ασθενή πλύση:		3-4
	β. Στον ιδρώτα:		4-5
	γ. Στην τριβή:		3-4
	δ. Στο ξηρό καθάρισμα: (υπερχλωροαιθυλένιο)		4
15.	Χρωματισμός:	Κίτρινος όπως επισήμου δείγματος	

Παρατηρήσεις

Από τα τεχνικά χαρακτηριστικά που αναφέρονται παραπάνω, το ΧΗΜΕΙΟ ΣΤΡΑΤΟΥ θα ελέγχει μόνο εκείνα που υπάρχει η δυνατότητα να εξεταστούν στο έτοιμο είδος .

ΠΡΟΣΘΗΚΗ XV

ΑΠΑΙΤΗΣΕΙΣ ΓΙΑ ΤΟ ΥΦΑΣΜΑ ΜΠΑΡΑΘΕΑ
ΣΥΜΜΕΙΚΤΟ Φ/Π Νο 330

1.	Βάρος σε gr/m ² :	330	
2.	Αντοχή στήμονα σε Kgr:	Ελάχιστη	90
3.	Αντοχή κρόκης σε Kgr:	Ελάχιστη	70
4.	Επιμήκυνση στήμονα σε mm:	Ελάχιστη	50
5.	Επιμήκυνση κρόκης σε mm:	Ελάχιστη	50
6.	Πυκνότητα στήμονα (κλωστές/cm):	34	
7.	Πυκνότητα κρόκης (κλωστές/cm):	32	
8.	Συστολή στήμονα επί %:	Μέγιστη	2
9.	Συστολή κρόκης επί %:	Μέγιστη	2
10.	Είδος κλωστών στήμονα:	2πλες	
11.	Είδος κλωστών κρόκης:	2πλες	
12.	Φυτικές ουσίες (μέσο δείγμα) επί %	Καθόλου	
13.	Λιπαρές ουσίες επί % (υπολογισμένες στο βάρος του ξηρού μαλλιού) Με διαλύτη τετραχλωριούχο άνθρακα:	Μέγιστες	0,5
14.	Λεπτότητα ερίου (Finesse):	70S	
15.	Ύφανση:	ΜΠΑΡΑΘΕΑ	
16.	Σταθερότητα χρωματισμού	Ελάχιστη	
17.	α. Στο ηλιακό φως:		6
	β. Στην μέτρια πλύση:		4-5
	γ. Στον ιδρώτα:		4-5
	δ. Στην τριβή:		4-5
	ε. Στην ξηρά κάθαρση: (υπεχλωροαιθυλένιο)		4-5
18.	Σύσταση στήμονα % κ.β. Μαλλί / Πολυεστέρας:		75/25
19.	Σύσταση κρόκης % κ.β. Μαλλί / Πολυεστέρας:		75/25
20.	Αντισκορική ουσία MITTIN FF %:		0,4
21.	Χρωματισμός: Ο χρωματισμός του υφάσματος πρέπει να έχει την απόχρωση του Φαιοπράσινου (Φ/Π) με χρωματικές συντεταγμένες όπως παρακάτω : L* =27,35 a* =-1,86, b* =4,73		

Παρατηρήσεις

Από τα τεχνικά χαρακτηριστικά που αναφέρονται παραπάνω, το ΧΗΜΕΙΟ ΣΤΡΑΤΟΥ θα ελέγχει μόνο εκείνα που υπάρχει η δυνατότητα να εξεταστούν στο έτοιμο είδος .

ΠΡΟΣΘΗΚΗ XVI

ΕΙΔΙΚΕΣ ΑΠΑΙΤΗΣΕΙΣ ΓΙΑ ΠΕΝΤΑΦΥΛΛΑ ΧΑΡΤΟΚΙΒΩΤΙΑ ΣΥΣΚΕΥΑΣΙΑΣ ΥΛΙΚΩΝ

1. Γενικές Απαιτήσεις

Τα χαρτοκιβώτια πρέπει να είναι αρίστης ποιότητας και κατασκευής. Κατασκευάζονται από πεντάφυλλο χαρτόνι σε σχήμα ορθογωνίου παραλληλεπιπέδου καταλλήλων διαστάσεων. Τα χαρτοκιβώτια συνδέονται κατά τη μία από τις τέσσερις κατακόρυφες ακμές του παραλληλεπιπέδου με σιδερένιους συνδετήρες πάχους 2 mm και μήκους 14 mm και σε πυκνότητα ενός συνδετήρα ανά 3 έως 4 cm μήκους. Εναλλακτικά μπορεί να χρησιμοποιηθεί στην κατασκευή τους τεχνική συγκόλλησης με τη χρήση της κατάλληλης κόλλας ώστε να έχουν την αντοχή που απαιτείται στην παράγραφο 2.2. Το χρησιμοποιούμενο χαρτόνι θα πρέπει να έχει παρασκευαστεί κατά τρόπο ώστε τα εσωτερικά του τρία (3) φύλλα να είναι εμποτισμένα με παραφίνη δια της μεθόδου του ψεκασμού.

2. Ειδικές Απαιτήσεις

2.1 Βάρος ελάχιστο: $820 \text{ g/m}^2 \pm 5\%$ (EN ISO 536 ή TAPPI T 410).

2.2 Αντοχή στην διάρρηξη στη συσκευή MULLEN – TESTER (διάμετρος μεμβράνης 3 cm), ελάχιστο: 200 lb/in^2 ($14,06 \text{ Kg/cm}^2$) (EN ISO 2759).

ΠΡΟΣΘΗΚΗ XVII

ΠΙΝΑΚΑΣ
ΑΝΟΧΩΝ ΚΑΙ ΕΚΠΤΩΣΕΩΝ ΓΙΑ ΧΗΜΙΚΕΣ ΕΚΤΡΟΠΕΣ ΥΦΑΣΜΑΤΩΝ

ΧΑΡΑΚΤΗΡΙΣΤΙΚΟ	ΑΝΟΧΗ ΕΠΙ ΤΟΙΣ %	ΕΚΠΤΩΣΗ ΕΠΙ ΤΟΙΣ %
(α)	(β)	(γ)
ΒΑΡΟΣ σε g/m ²	Από +10% έως -5%	0
	-6%	2%
	-7%	3%
	-8%	4%
	-9%	6%
	-10%	10%
ΑΝΤΟΧΗ ΣΤΗΜΟΝΑ σε kg, ελάχιστη	έως -5%	0
	-6%	1%
	-7%	2%
	-8%	4%
	-9%	6%
	-10%	8%
ΑΝΤΟΧΗ ΚΡΟΚΗΣ σε kg, ελάχιστη	έως -5%	0
	-6%	1%
	-7%	2%
	-8%	4%
	-9%	6%
	-10%	8%
ΕΠΙΜΗΚΥΝΣΗ ΣΤΗΜΟΝΑ σε mm, ελάχιστη	έως -5%	0
	-6%	1%
	-7%	2%
	-8%	3%
	-9%	4%
	-10%	5%
ΕΠΙΜΗΚΥΝΣΗ ΚΡΟΚΗΣ σε mm, ελάχιστη	έως -5%	0
	-6%	1%
	-7%	2%
	-8%	3%
	-9%	4%
	-10%	5%
ΣΥΣΤΟΛΗ ΣΤΗΜΟΝΑ επί τοις %, μέγιστη	+1%	1%
ΣΥΣΤΟΛΗ ΚΡΟΚΗΣ επί τοις %, μέγιστη	+1%	1%

XVII-2

(α)	(β)	(γ)
ΦΥΤΙΚΕΣ ΟΥΣΙΕΣ επί τοις %, μέγιστο Τα ποσοστά Ανοχών και Εκπτώσεων για Φυτικές ουσίες αντιστοιχούν σε μεγαλύτερα των προβλεπομένων από την ΠΕΔ ορίων.	0,1% 0,2% 0,3% 0,4% 0,5%	0,5% 1% 1,5% 2% 2,5%
ΛΙΠΑΡΕΣ ΟΥΣΙΕΣ επί τοις %, μέγιστο Τα ποσοστά Ανοχών και Εκπτώσεων για λιπαρές ουσίες αντιστοιχούν σε μεγαλύτερα των προβλεπομένων από την ΠΕΔ ορίων.	0,1% 0,2% 0,3% 0,4% 0,5%	0,2% 0,4% 0,9% 1,6% 2,5%
ΑΠΩΛΕΙΕΣ ΜΕ ΕΚΠΛΥΣΗ επί τοις %, μέγιστο. (Μόνο για βαμβακερά)	+1% +2%	0 1%
ΠΥΚΝΟΤΗΤΑ ΣΤΗΜΟΝΑ , σε αριθμό κλωστών ανά cm (Ανοχή σε αριθμό κλωστών ανά cm) Βαμβακερά - Σύμμεικτα Μέχρι 24 κλωστές ανά cm Από 25 έως 40 κλωστές ανά cm Άνω των 40 κλωστών ανά cm	+2 έως -1 κλωσ. -2 κλωσ. ±2 κλωσ. -3 κλωσ +4 έως -3 κλωσ. -4 κλωσ.	0 1% 0 1% 0 1%
ΠΥΚΝΟΤΗΤΑ ΚΡΟΚΗΣ , σε αριθμό κλωστών ανά cm (Ανοχή σε αριθμό κλωστών ανά cm) Βαμβακερά - Σύμμεικτα Μέχρι 24 κλωστές ανά cm Από 25 έως 40 κλωστές ανά cm Άνω των 40 κλωστών ανά cm	+2 έως -1 κλωσ. -2 κλωσ. ±2 κλωσ. -3 κλωσ. +4 έως -3 κλωσ. -4 κλωσ.	0 1% 0 1% 0 1%

(α)	(β)	(γ)
ΣΤΑΘΕΡΟΤΗΤΑ ΧΡΩΜΑΤΙΣΜΟΥ, ελάχιστη Στο ηλιακό φως Λοιπές δοκιμασίες	1 >1 ½ 1 >1	0 Απόρριψη 0 1% Απόρριψη
ΥΦΑΝΣΗ	Όπως καθορίζεται από την ΠΕΔ	
ΤΙΤΛΟΣ ΝΗΜΑΤΟΣ ΣΤΗΜΟΝΑ - ΚΡΟΚΗΣ Βαμβακερά - Σύμμεικτα	<p>1. Για τα υφάσματα με τίτλο νήματος N.M. 12 και κάτω δίδεται ανοχή στον τίτλο ± 1 νούμερο.</p> <p>2. Για τα υφάσματα με τίτλο νήματος N.M. 12 μέχρι N.M. 30 δίδεται ανοχή στον τίτλο ± 2 νούμερα.</p> <p>3. Για τα υφάσματα με τίτλο νήματος N.M. 30 και άνω δίδεται ανοχή στον τίτλο ± 3 νούμερα.</p>	
ΠΟΙΟΤΗΤΑ ΒΑΜΒΑΚΙΟΥ	Άριστης ποιότητας, καλά εκκοκκισμένο, καθαρισμένο, ομοειδές, μακρόινο, λεπτό, απαλλαγμένο ξένων ουσιών.	

ΠΑΡΑΤΗΡΗΣΕΙΣ

1. Τα ποσοστά ανοχών υπολογίζονται επί των ελαχίστων ή μέγιστων τιμών (αναλόγως της κάθε περίπτωσης) των χαρακτηριστικών.
2. Ποσοστά ανοχών πέραν των αναφερομένων στην παρούσα Προσθήκη δεν γίνονται δεκτά και κατά συνέπεια το εκτρεπόμενο ύφασμα απορρίπτεται.
3. Εάν το αθροιστικό σύνολο των αποκλίσεων υπερβαίνει το **10%**, το ύφασμα απορρίπτεται.
4. Στην περίπτωση που δεν καθορίζονται στην ΠΕΔ όρια στη σύνθεση του υφάσματος, είναι αποδεκτή ανοχή $\pm 3,0\%$ χωρίς έκπτωση τιμής. Απόκλιση στη σύνθεση του υφάσματος πέραν του προβλεπόμενου ορίου ανοχής της πρώτης ύλης, συνεπάγεται την απόρριψη του υφάσματος.

ΠΡΟΣΘΗΚΗ XVIII

ΥΠΟΔΕΙΓΜΑΤΑ ΚΑΡΤΕΛΑΣ ΒΙΟΜΗΧΑΝΙΚΟΥ ΠΡΟΤΥΠΟΥ ΚΑΙ ΔΕΙΓΜΑΤΟΣ-ΑΝΤΙΔΕΙΓΜΑΤΟΣ

1. Βιομηχανικού Προτύπου

ΓΕΝΙΚΟ ΕΠΙΤΕΛΕΙΟ ΣΤΡΑΤΟΥ ΕΠΙΤΡΟΠΗ ΠΑΡΑΛΑΒΗΣ ΥΛΙΚΩΝ ΗΜΕΡΟΜΗΝΙΑ : ΗΗ/ΜΜ/ΕΕΕΕ	
<u>No Z</u>	
<u>ΒΙΟΜΗΧΑΝΙΚΟ ΠΡΟΤΥΠΟ</u>	
1. ΠΕΡΙΓΡΑΦΗ ΥΛΙΚΟΥ : ΠΗΛΗΚΙΟ	
2. ΑΡ. ΟΝΟΜΑΣΤΙΚΟΥ (Α/Ο) :	
3. ΑΡΙΘ. ΠΡΟΔΙΑΓΡΑΦΗΣ : ΠΕΔ-Α-...../1 ^η Έκδοση	
4. ΠΟΣΟΤΗΤΑ ΔΕΙΓΜΑΤΩΝ : ΔΥΟ (2)	
5. <u>ΠΑΡΑΤΗΡΗΣΕΙΣ</u> :	
α. Το παρόν δείγμα εγκρίνεται σαν βιομηχανικό πρότυπο για την έναρξη μαζικής παραγωγής των ειδών της υπ' αριθ. ΧΧΧΧ/ΥΥ Σύμβασης.	
β. Ισχύει ΜΟΝΟ ως προς τα μακροσκοπικά χαρακτηριστικά.	
Ο ΠΡΟΕΔΡΟΣ	Η ΕΠΙΤΡΟΠΗ ΤΑ ΜΕΛΗ α. β.

Όπου :

- Z : Ο αύξων αριθμός του δείγματος (1 ή 2)
- ΧΧΧΧ : Ο αριθμός της Σύμβασης
- ΥΥ : Το έτος της Σύμβασης (ΠΧ 08)
- ΗΗ : Ημέρα επισημοποίησης του δείγματος
- ΜΜ : Μήνας επισημοποίησης του δείγματος
- ΕΕΕΕ : Έτος επισημοποίησης του δείγματος

2. Δείγματος - Αντιδείγματος

ΓΕΝΙΚΟ ΕΠΙΤΕΛΕΙΟ ΣΤΡΑΤΟΥ ΕΠΙΤΡΟΠΗ ΠΑΡΑΛΑΒΗΣ ΥΛΙΚΩΝ ΣΥΜΒΑΣΗ : ΧΧΧΧ/ΥΥ ΦΟΡΕΑΣ : (α)		
No Z/5 <u>ΔΕΙΓΜΑ ή ΑΝΤΙΔΕΙΓΜΑ</u>		
1. ΠΕΡΙΓΡΑΦΗ ΥΛΙΚΟΥ : ΠΗΛΗΚΙΟ 2. ΑΡΙΘ. ΠΡΟΔΙΑΓΡΑΦΗΣ : ΠΕΔ-Α-...../1 ^η Έκδοση (δ) 3. ΠΟΣΟΤΗΤΑ ΔΕΙΓΜΑΤΩΝ: ΠΕΝΤΕ (5) 4. ΑΡΙΘΜΟΣ ΕΛΕΓΧΟΜΕΝΗΣ ΜΕΡΙΔΑΣ : Μ 5. ΠΟΣΟΤΗΤΑ ΜΕΡΙΔΑΣ : (β) 6. ΗΜΕΡΟΜΗΝΙΑ ΕΛΕΓΧΟΥ – ΔΕΙΓΜΑΤΟΛΗΨΙΑΣ : (γ)		
Η ΕΠΙΤΡΟΠΗ		
Ο ΠΡΟΜΗΘΕΥΤΗΣ	Ο ΠΡΟΕΔΡΟΣ	ΤΑ ΜΕΛΗ α. β.

Όπου :

- Μ : Ο αύξων αριθμός της μερίδας που ελέγχεται
 ΧΧΧΧ : Ο αριθμός της Σύμβασης
 ΥΥ : Το έτος της Σύμβασης
 Ζ : Ο αύξων αριθμός του δείγματος ή αντιδείγματος (1 έως 5)
 (α) Αναγράφεται η Υπηρεσία που διενεργεί το Διαγωνισμό
 (β) Αναγράφεται η ποσότητα της Μερίδας
 (γ) Αναγράφεται η ημερομηνία του ελέγχου και της δειγματοληψίας
 (δ) Αναγράφονται και τυχόν τροποποιήσεις της ΠΕΔ.

ΠΡΟΣΘΗΚΗ XIX

ΜΕΘΟΔΟΙ ΕΡΓΑΣΤΗΡΙΑΚΟΥ ΕΛΕΓΧΟΥ ΥΦΑΣΜΑΤΩΝ

1. Βαμβακερά ή Σύμμεικτα Βαμβακερά

Α/Α	ΧΑΡΑΚΤΗΡΙΣΤΙΚΑ	ΜΕΘΟΔΟΙ
1.	Πολυεστερικές ίνες, ποιότητα	Χημική Ανάλυση
2.	Denier	Μικροσκόπιο
3.	Βαμβάκι, ποιότητα	Μικροσκόπιο
4.	Τίτλος νήματος	ISO 7211-5
5.	Σύνθεση νήματος	Χημική Ανάλυση
6.	Ύφανση	Οπτικά
7.	Μερσερισμός	AATC 89/2003 ή ASTM D 276
8.	Αντοχή χρωματισμού σε	
	8.1 Ηλιακό φως	EN ISO 105 B 01
	8.2 Νερό	EN ISO 105-E01
	8.3 Πλύση	EN ISO 105 C 10
	8.4 Ιδρώτας	EN ISO E04
	8.5 Τριβή	EN ISO 105 X 12
	8.6 Ξηρή κάθαρση	EN ISO 105 –D01
	8.7 Σαπούνι	Εντός ποτηριού ζέσεως προστίθενται 100 ml απεσταγμένου νερού και 1,6 g σάπωνος. Το σαπυνοποιημένο διάλυμα θερμαίνεται μέχρι βρασμού. Δοκίμιο του προς εξέταση υφάσματος εισάγεται στο υπό βρασμό ευρισκόμενο σαπυνοδιάλυμα επί 5 λεπτά, αφού προηγουμένως έχει διαβραχεί δια ζέοντος (άνευ σάπωνος) ύδατος και έχει απορροφηθεί δια διηθητικού χαρτιού ή υφάσματος η περίσσεια του νερού επί του δοκιμίου. Στη συνέχεια το δοκίμιο ξεπλένεται και αφήνεται να στεγνώσει στη σκιά. Σιδερώνεται και συγκρίνεται ο χρωματισμός του με το "ως έχει δοκίμιο".
9.	Αδιαβροχία (spray test)	ISO 4920
10.	Δυναμομετρική αντοχή - Επιμήκυνση (σε δοκίμια διαστάσεως 15x15cm εκτός από τσόχες και λοιπά χνουδωτά υφάσματα των οποίων το σχέδιο υφάνσεως δεν είναι σαφές οπότε οι διαστάσεις θα είναι 10x36cm) ή αν ορίζεται διαφορετικά στις ειδικές απαιτήσεις.	ISO 13934-0 ή ASTM D 5034

11	Συστολή 11.1 Βαμβακερών και λινών 11.2 Σύμμεικτων βαμβακιού και λινού 11.3 Ραιγιόν - τεχνητό μετάξι	ΕΛΟΤ 729 EN ή ISO 6330 ΕΛΟΤ 729 EN ή ISO 6330 (αλλά με θερμοκρασία λουτρού 60±2°C) BS 4736 ή ISO 7771
12.	Πυκνότητα στήμονα και κρόκης	FTMS-191 Μέθοδος 5050 ή ISO 7211
13.	Βάρος (με προσθήκη της εμπορικά νόμιμης υγρασίας)	ISO 3801 ή ASTM D 3776
14.	Απώλεια έκπλυσης	ASTM D-629-99
15.	Αντοχή στη διάρρηξη πλεκτών υφασμάτων	ISO 13938-1
16.	Αντίσταση στη διείσδυση νερού (υδροστατική πίεση).	BS 2823 ή EN ISO 811
17.	Αντίσταση στην ευρωτίαση	AATCC 30 ή ISO 11721-1
18.	Ξηρά κάθαρση υφασμάτων	ISO 105-D01

2. Μάλλινα ή Σύμμεικτα Μάλλινα

A/A	ΧΑΡΑΚΤΗΡΙΣΤΙΚΑ	ΜΕΘΟΔΟΙ
1.	Πρώτες Ύλες	Χημική Ανάλυση-Μικροσκόπιο
2.	Λεπτότητα μαλλιού (FINESSE) ΚΑΡΝΤΕ.	ASTM D 2130-90 ή ISO 137
3.	Λεπτότητα μαλλιού (FINESSE) ΠΕΝΙΕ.	ASTM D 2130-90 ή ISO 137
4.	Ύφανση και είδος κλωστών	Οπτικά
5.	Αντοχή χρωματισμού (Ελάχιστο) σε	
	5.1 Ηλιακό φως	EN ISO 105 B 01
	5.2 Νερό	EN ISO 105-E01
	5.3 Πλύση	EN ISO 105 C 10
	5.4 Ιδρώτας	EN ISO E04
	5.5 Τριβή	EN ISO 105 X 12
	5.6 Ξηρή κάθαρση	EN ISO 105 -D01
6.	Βάρος (με προσθήκη της εμπορικά νόμιμης υγρασίας)	ISO 3801 ή ASTM D 3776
7.	Τίτλος νήματος	ISO 7211 Part 5
8.	Πυκνότητα στήμονα και κρόκης	FTMS-191 Μέθοδος 5050 ή ISO 7211-2:
9.	Δυναμομετρική αντοχή - Επιμήκυνση (σε δοκίμια διαστάσεως 15x15cm εκτός από τσόχες και λοιπά χνουδωτά υφάσματα των οποίων το σχέδιο υφάνσεως δεν είναι σαφές οπότε οι διαστάσεις θα είναι 10x36cm) ή αν ορίζεται διαφορετικά στις ειδικές απαιτήσεις.	ISO 13934-1:ή ASTM D 5034

XIX-3

10.	Επιμήκυνση	EN ISO 13934-1: - EN ISO 13934-2
11.	Συστολή 11.1 Μάλλινων υφασμάτων και σύμμεικτων μαλλιού με περιεκτικότητα σε μαλλί 70% 11.2 Εκτός βαμβακερών και λινών	ISO 5077 ΕΛΟΤ 729 - EN 25077
12.	Φυτικές ουσίες	Χημική Ανάλυση
13.	Λιπαρές ουσίες	ASTM D 1574-1995
14.	Αντισκορική επεξεργασία	WOOLMARK TM 27
15.	Πάχος σε mm	Federal Specification CCC-T-191 Method 5030
16.	Οξύτητα η Αλκαλικότητα pH	Federal Specification CCC-T-191 Method 2811
17.	Ασταθές θείο	Federal Specification CCC-T-191 Method 2020
18.	Ξηρά κάθαρση υφασμάτων	ISO 105-D01
19.	Αντοχή στη διάρρηξη πλεκτών υφασμάτων (και πιλήματος μπερέ).	ISO 13938-1

ΠΡΟΣΘΗΚΗ ΧΧ

ΥΠΟΔΕΙΓΜΑ ΥΠΕΥΘΥΝΗΣ ΔΗΛΩΣΗΣ



ΥΠΕΥΘΥΝΗ ΔΗΛΩΣΗ

(άρθρο 8 Ν.1599/1986)

Η ακρίβεια των στοιχείων που υποβάλλονται με αυτή τη δήλωση μπορεί να ελεγχθεί με βάση το αρχείο άλλων υπηρεσιών (άρθρο 8 παρ. 4 Ν. 1599/1986)

ΠΡΟΣ⁽¹⁾:									
Ο – Η Όνομα:				Επώνυμο:					
Όνομα και Επώνυμο Πατέρα:									
Όνομα και Επώνυμο Μητέρας:									
Ημερομηνία γέννησης⁽²⁾:									
Τόπος Γέννησης:									
Αριθμός Δελτίου Ταυτότητας:				Τηλ:					
Τόπος Κατοικίας:			Οδός:			Αριθ:		ΤΚ:	
Αρ. Τηλεομοιοτύπου (Fax):			Δ/ση Ηλεκτρ. Ταχυδρομείου(Email):						

Με ατομική μου ευθύνη και γνωρίζοντας τις κυρώσεις ⁽³⁾, που προβλέπονται από τις διατάξεις της παρ. 6 του άρθρου 22 του Ν. 1599/1986, δηλώνω ότι:

- Είμαι νόμιμος εκπρόσωπος της _____ (5) και εξουσιοδοτημένος για υπογραφή σχετικών συμβάσεων.
- Το προσκομιζόμενο πιστοποιητικό εργαστηριακών ελέγχων με ημερομηνία ___/___/___ που εξεδόθη από το εργαστήριο _____ (6) αφορά το προσκομιζόμενο με αριθμό Δελτίου Αποστολής _____ (7), η παράδοση του οποίου γίνεται σε εκτέλεση της σύμβασης _____ (8) του _____ (9).
- Αποδέχομαι όπως αποσταλούν δείγματα του προϊόντος για έλεγχο σχετικά με τα αζωχρώματα και αναλαμβάνω το αντίτιμο που αντιστοιχεί στους ελέγχους όποτε και αν το αποφασίσει η Υπηρεσία. (4)

Ημερομηνία:/..../20.....

Ο – Η Δηλ.

(Υπογραφή)

- (1)** Αναγράφεται από τον ενδιαφερόμενο πολίτη ή Αρχή ή η Υπηρεσία του δημόσιου τομέα, που απευθύνεται η αίτηση.
- (2)** Αναγράφεται ολογράφως.
- (3)** «Όποιος εν γνώσει του δηλώνει ψευδή γεγονότα ή αρνείται ή αποκρύπτει τα αληθινά με έγγραφη υπεύθυνα δήλωση του άρθρου 8 τιμωρείται με φυλάκιση τουλάχιστον τριών μηνών. Εάν ο υπαίτιος αυτών των πράξεων σκόπευε να προσπορίσει στον εαυτόν του ή σε άλλον περιουσιακό όφελος βλάπτοντας τρίτον ή σκόπευε να βλάψει άλλον, τιμωρείται με κάθειρξη μέχρι 10 ετών.
- (4)** Σε περίπτωση ανεπάρκειας χώρου η δήλωση συνεχίζεται στην πίσω όψη της και υπογράφεται από τον δηλούντα ή την δηλούσα.
- (5)** Αναγράφεται η επωνυμία της εταιρείας ή της επιχείρησης.
- (6)** Αναγράφεται ο τίτλος – το όνομα του εργαστηρίου όπως αναγράφεται και στο προσκομιζόμενο πιστοποιητικό.
- (7)** Αναγράφεται ο Αριθμός και η ημερομηνία του Δελτίου Αποστολής.
- (8)** Αναγράφεται ο αριθμός και το έτος της σύμβασης.
- (9)** Αναγράφεται ο φορέας με τον οποίο υπεγράφη η σύμβαση πχ. Υπουργείο Ανάπτυξης.

ΠΡΟΣΘΗΚΗ ΧΧΙ
ΤΥΧΑΙΑ ΔΕΙΓΜΑΤΟΛΗΨΙΑ

1. ΓΕΝΙΚΑ

1.1 Βασική επιδίωξη στο δειγματοληπτικό έλεγχο είναι η εξασφάλιση της βεβαιότητας ότι το δείγμα, το οποίο επιλέγεται από ένα συγκεκριμένο αριθμό μονάδων προϊόντος, αντιπροσωπεύει την ποιότητα αυτών των μονάδων.

1.2 Η διαδικασία επιλογής μονάδων από μια μερίδα πρέπει να γίνεται χωρίς προκατάληψη.

1.3 Η διαδικασία επιλογής ενός αντιπροσωπευτικού δείγματος ονομάζεται “τυχαία δειγματοληψία”.

2. ΛΗΨΗ ΔΕΙΓΜΑΤΩΝ

2.1 Το δείγμα αποτελείται από μια ή περισσότερες μονάδες προϊόντος που πάρθηκαν από μια μερίδα.

2.2 Τυχαία δειγματοληψία είναι η διαδικασία η οποία ακολουθείται στη λήψη μονάδων από μια μερίδα, έτσι ώστε κάθε μονάδα της μερίδας να έχει την ίδια πιθανότητα, ανεξάρτητα από την ποιότητά της, να συμπεριληφθεί στο δείγμα.

2.3 Απαγορεύεται η λήψη δειγμάτων από μία μόνο θέση της μερίδας.

3. ΠΙΝΑΚΑΣ ΤΥΧΑΙΩΝ ΑΡΙΘΜΩΝ

3.1 Για τη λήψη τυχαίου δείγματος από μια μερίδα θα χρησιμοποιείται ο πίνακας τυχαίων αριθμών της Προσθήκης ΧΧΙ-1.

3.2 Κάθε μονάδα της μερίδας πρέπει να αντιστοιχεί με έναν διαφορετικό αριθμό. Αυτό επιτυγχάνεται με την τοποθέτηση των μονάδων σε στοιβάδες ή φοριαμούς και την αρίθμωσή τους.

3.3 Οι τυχαίοι αριθμοί του Πίνακα της Προσθήκης ΧΧΙ-1 έχουν σχηματισθεί με τέτοιο τρόπο ώστε κάθε ψηφίο από 0 έως 9 έχει την ίδια πιθανότητα επιλογής.

3.4 Η τυχαία φύση των αριθμών του παραπάνω Πίνακα διατηρείται ανεξάρτητα από τον τρόπο ανάγνωσης (οριζόντια, διαγώνια, προς τα πάνω ή κάτω της στήλης κ.ο.κ.).

3.5 Διψήφιοι αριθμοί αρκούν για μερίδες με λιγότερες από 100 μονάδες, τριψήφιοι για μερίδες με λιγότερες από 1000 μονάδες κ.ο.κ.

3.6 Για μερίδες πολύ μεγάλου μεγέθους (άνω των 100.000 μονάδων), ο Πίνακας της Προσθήκης ΧΧΙ-1 μπορεί να χρησιμοποιηθεί αν αγνοηθεί το κενό μεταξύ των στηλών.

4. ΕΠΙΛΟΓΗ ΤΥΧΑΙΩΝ ΑΡΙΘΜΩΝ

Για την επιλογή τυχαίων αριθμών με τη βοήθεια του Πίνακα της Προσθήκης ΧΧΙ-1 ακολουθείται η παρακάτω διαδικασία.

4.1 Επιλέγονται με κλήρωση μία γραμμή και μία στήλη του Πίνακα.

4.2 Επιλέγεται τυχαία η κατεύθυνση προς την οποία θα κινηθούμε (πάνω ή κάτω).

4.3 Επιλέγεται τυχαία από τους πενταψήφιους αριθμούς της συγκεκριμένης γραμμής και στήλης και ανάλογα με το μέγεθος της μερίδας, κατάλληλος αριθμός ψηφίων, ώστε να δημιουργηθούν οι τυχαίοι αριθμοί (π.χ. για μερίδα με λιγότερες

από 1.000 μονάδες πρέπει να επιλεγούν τρία ψηφία τα οποία μπορούν να προκύψουν από όλους τους δυνατούς συνδυασμούς μεταξύ των ψηφίων των πενταψήφιων αριθμών ήτοι $1^{\circ}-2^{\circ}-3^{\circ}$, $1^{\circ}-3^{\circ}-4^{\circ}$, $2^{\circ}-3^{\circ}-5^{\circ}$ κ.ο.κ.).

4.4 Δε λαμβάνονται υπόψη κατά την ανάγνωση των τυχαίων αριθμών αυτοί που υπερβαίνουν το μέγεθος της μερίδας.

5. ΠΑΡΑΔΕΙΓΜΑ ΕΠΙΛΟΓΗΣ ΤΥΧΑΙΩΝ ΑΡΙΘΜΩΝ

5.1 Υποθέτουμε ότι πρέπει να ληφθεί δείγμα 5 μονάδων από μερίδα που περιέχει 50 μονάδες αριθμημένες από 1 έως 50.

5.2 Επιλέχθηκαν με κλήρωση η στήλη 5 και η σειρά 17.

5.3 Επιλέχθηκε να προχωρήσουμε προς τα κάτω και να λαμβάνουμε το 1° και 3° από τα πέντε ψηφία των αριθμών.

5.4 Οι τυχαίοι αριθμοί που προκύπτουν είναι το 83, το οποίο δε λαμβάνεται υπόψη αφού υπερβαίνει το 50 δηλ. το μέγεθος της μερίδας, το 32, το 22, το 46, το 01 και το 40.

5.5 Επομένως οι μονάδες με αριθμούς 1, 22, 32, 40, και 46 πρέπει να ληφθούν από τη μερίδα για να σχηματίσουν ένα τυχαίο δείγμα 5 μονάδων.

6. ΠΑΡΑΤΗΡΗΣΕΙΣ

6.1 Σαν μερίδα, για την εφαρμογή της τυχαίας δειγματοληψίας, θεωρείται ολόκληρη η ποσότητα των χαρτοκιβωτίων στα οποία είναι συσκευασμένα τα πηλήκια, όπως αυτή (μερίδα) καθορίζεται στην παρούσα ΠΕΔ.

6.2 Τα παραπάνω χαρτοκιβώτια θα πρέπει να έχουν αριθμηθεί ένα προς ένα.

6.3 Οι προμηθευτές υποχρεούνται πριν από την οριστική παραλαβή των ειδών, να συσκευάσουν τα χαρτοκιβώτια που ανοίχτηκαν με τον τρόπο που καθορίζεται στην παράγραφο 4.4 της ΠΕΔ.

ΠΡΟΣΘΗΚΗ ΧΧΙ-1

ΠΙΝΑΚΑΣ ΤΥΧΑΙΩΝ ΑΡΙΘΜΩΝ

	1	2	3	4	5	6	7	8	9	10	11	12	13	14
1	10480	15011	01536	02011	81647	91646	69179	14194	62590	36207	20969	99570	91291	90700
2	22368	46573	25595	85393	30995	89198	27982	53402	93965	34095	52666	19174	39615	99505
3	24130	48360	22527	97265	76393	64809	15179	24830	49340	32081	30680	19655	63348	58629
4	42167	93093	06243	61680	07856	16376	39440	53537	71341	57004	00849	74917	97758	16379
5	37570	39975	81837	16656	06121	91782	60468	81305	49684	60672	14110	06927	01263	54613
6	77921	06907	11008	42751	27756	53498	18602	70659	90655	15053	21916	81825	44394	42880
7	99562	72905	56420	69994	98872	31016	71194	18738	44013	48840	63213	21069	10634	12952
8	96301	91977	05463	07972	18876	20922	94595	56869	69014	60045	18425	84903	42508	32307
9	89579	14342	63661	10281	17453	18103	57740	84378	25331	12566	58678	44947	05585	56941
10	85475	36857	53342	53988	53060	59533	38867	62300	08158	17983	16439	11458	18593	64952
11	28918	69578	88231	33276	70997	79936	56865	05859	90106	31595	01547	85590	91610	78188
12	63553	40961	48235	03427	49626	69445	18663	72695	52180	20847	12234	90511	33703	90322
13	09429	93969	52636	92737	88974	33488	36320	17617	30015	08272	84115	27156	30613	74952
14	10365	61129	87529	85689	48237	52267	67689	93394	01511	26358	85104	20285	29975	89868
15	07119	97336	71048	08178	77233	13916	47564	81056	97735	85977	29372	74461	28551	90707
16	51085	12765	51821	51259	77452	16308	60756	92144	49442	53900	70960	63990	75601	40719
17	02368	21382	52404	60268	89368	19885	55322	44819	01183	65255	64835	44919	05944	55157
18	01011	54092	33362	94904	31273	04146	18594	29852	71585	85030	51132	01915	92747	64951
19	52162	53916	46369	58586	23216	14513	83149	98736	23495	64350	94738	17752	35156	35749
20	07056	97628	33787	09998	42698	06691	76988	13602	51851	46104	88916	19509	25625	58104
21	48663	91245	85828	14346	09172	30168	90229	04734	59193	22178	30421	61666	99904	32812
22	54164	58492	22421	74103	47070	25306	76468	26348	58151	06646	21524	15227	96909	44592
23	42639	32363	05597	24200	13363	38005	94342	28728	45806	06912	17012	64161	18296	22851
24	29334	27001	87637	87308	58731	00256	45834	15398	46557	41135	10367	07684	36188	18810
25	02488	33062	28834	07351	19731	92420	60952	61280	50001	67658	32586	86679	50720	94953

XXI-1-2

	1	2	3	4	5	6	7	8	9	10	11	12	13	14
26	81525	72295	04839	96423	24878	82651	66566	14778	76797	14780	13300	87074	79666	95725
27	29676	20591	68086	26432	46901	20849	89768	81536	86645	12659	92259	57102	80428	25280
28	00742	57392	39064	66432	84673	40027	32832	61362	98947	96067	64760	64584	96096	98253
29	05366	04213	25669	26422	44407	44048	37936	63904	45766	66134	75470	66520	34693	90449
30	91921	26418	64117	94305	26766	25940	39972	22209	71500	64568	91402	42416	07844	69618
31	00582	04711	87917	77341	42206	35126	74087	99547	81817	42607	43808	76655	62028	76630
32	00725	69884	62797	56170	86324	88072	76222	36086	84637	93161	76038	65855	77919	88006
33	69011	65795	95876	57293	18988	27354	26575	08625	40801	59920	29841	80150	12777	48501
34	25976	57948	29888	88604	67917	48708	18912	82271	65424	69774	33611	54262	85963	03547
35	09763	83473	73577	12908	30883	18317	28290	35797	05998	41688	34952	37888	38917	85050
36	91567	42595	27958	30134	04024	86385	29880	99730	55536	84855	29080	09250	79656	73211
37	17955	56349	90999	49127	20044	59931	06115	20542	18059	02003	73708	83517	36103	42791
38	46503	18584	18845	49618	02304	51038	20655	58727	28168	15475	56942	53389	20562	87338
39	92157	89634	94824	78171	84610	82834	09922	25417	44137	48413	25555	21246	15509	20468
40	14577	62765	35605	81263	39667	47358	56873	56307	61607	49518	89656	20103	77490	18062
41	98427	07523	33362	64270	01638	92477	66969	98470	04880	45585	46565	04102	46880	45709
42	34914	63976	88720	82765	34476	17032	87589	40836	32427	70002	70663	88863	77775	69348
43	70060	28277	39475	46473	23219	53416	94970	25832	69975	94884	19661	72828	00102	66794
44	53976	54914	06990	67245	68350	82948	11398	42878	80287	80267	47363	46634	06541	97809
45	76072	29515	40980	07391	58745	25774	22987	80059	39911	96189	41151	14222	60697	59583
46	90725	52210	83974	29992	65831	38857	50490	83765	95657	14361	31720	57375	56228	41546
47	64364	67412	33339	31926	14883	24413	59744	92351	97473	89286	35931	04110	23726	51900
48	08962	00858	31662	25388	61642	34072	81249	35648	56891	69352	48373	45578	78540	81788
49	95012	68379	93526	70765	10592	04542	76463	54328	02349	17247	28865	14777	62730	92277
50	15664	10493	20492	38391	91132	21999	59516	81652	27195	48223	46751	22923	32261	85653
51	16408	81899	04153	53381	79401	21438	83035	92350	36693	31238	59649	91754	72772	02338
52	18629	81953	05520	91962	04739	13092	97662	24822	94730	06496	35090	04822	86774	98289
53	73115	35101	47498	87637	99016	71060	88824	71013	18735	20286	23153	72924	35165	43040
54	57491	16703	23167	49323	45021	33132	12544	41035	80780	45393	44812	12515	98931	91202
55	30405	83946	23792	14422	15059	45799	22716	19792	09983	74353	68668	30429	70735	25499
56	16631	35006	85900	98275	32388	52390	16815	69298	82732	38480	73817	32523	41961	44437
57	96773	20206	42559	78985	05300	22164	24369	54224	35083	19687	11052	91491	60383	19746

XXI-1-3

	1	2	3	4	5	6	7	8	9	10	11	12	13	14
58	38935	64202	14349	82674	66523	44133	00697	35552	35970	19124	63318	29686	03387	59846
59	31624	76384	17403	53363	44167	64486	64758	75366	76554	31601	12614	33072	60332	92325
60	78919	19474	23632	27889	47914	02584	37680	20801	72152	39339	34806	08930	85001	87820
61	03931	33309	57047	74211	63445	17361	62825	39908	05607	91284	68833	25570	38818	46920
62	74426	33278	43972	10119	89917	15665	52872	73823	73144	88662	88970	74492	51805	99378
63	09066	00903	20795	95452	92648	45454	09552	88815	16553	51125	79375	97596	16296	66092
64	42238	12426	87025	14267	20979	04508	64535	31355	86064	29472	47689	05974	52468	16834
65	16153	08002	26504	41744	81959	65642	74240	56302	00033	67107	77510	70625	28725	34191
66	21457	40742	29820	96783	29400	21840	15035	34537	33310	06116	95240	15957	16572	06004
67	21581	57802	02050	89728	17937	37621	47075	42080	97403	48626	68995	43805	33386	21597
68	55612	78095	83197	33732	05810	24813	86902	60397	16489	03264	88525	42786	05269	92532
69	44657	66999	99324	51281	84463	60563	79312	93454	68876	25471	93911	25650	12682	73572
70	91340	84979	46949	81973	37949	61023	43997	15263	80644	43942	89203	71795	99533	50501
71	91227	21199	41935	27022	84067	05462	35216	14486	29891	68607	41867	14951	91696	85065
72	50001	38140	66321	19924	72163	09538	12151	06878	91903	18749	34405	56087	82790	70925
73	65390	05224	72958	28609	81406	39147	25549	48542	42627	45233	57202	94617	23772	07896
74	27504	96131	83944	41575	10573	08619	64482	73923	36152	05184	94142	25299	84387	34925
75	37169	94851	39117	89632	00959	16487	65536	49071	39782	17095	02330	73401	00275	48280
76	11508	70225	51111	38351	19444	66499	71945	05422	13442	78675	84081	66938	93654	39894
77	37449	30362	06694	54690	04052	53115	62757	95348	78662	11163	81651	50245	34971	52924
78	46515	70331	85922	38329	57015	15765	97161	17869	45349	61796	66345	81073	49106	79860
79	30986	81223	42416	58353	21532	30502	32305	86482	05174	07901	54339	58861	74818	46942
80	63798	64995	46583	09785	44160	78128	83991	42865	92520	83531	80377	35909	81250	54238
81	82486	84846	99254	67632	43218	50076	21361	64816	51202	88124	41870	52689	51275	83556
82	21885	32906	92431	09060	64297	51674	64126	62570	26123	05155	59194	52799	28225	85762
83	60336	98782	07408	53458	13564	59089	26445	29789	85205	41001	12535	12133	14645	23541
84	43937	46891	24010	25560	86355	33941	25786	54990	71899	15475	95434	98227	21824	19585
85	97656	63175	89303	16275	07100	92063	21942	18611	47348	20203	18534	03862	78095	50136
86	03299	01221	05418	38982	55758	92237	26759	86367	21230	98442	08303	56613	91511	75928
87	79626	06484	03574	17668	07785	76020	79924	25651	83325	88428	85076	72811	22717	50585
88	85636	68335	47539	03129	65651	11977	02510	26113	99447	68645	34327	15152	55230	93448
89	18039	14367	61337	06177	12143	46609	32989	74014	64708	00533	35398	58408	13261	47908

XXI-1-4

	1	2	3	4	5	6	7	8	9	10	11	12	13	14
90	08362	15656	60627	36478	65648	16764	53412	09013	07832	41574	17639	82163	60859	75567
91	79556	29068	04142	16268	15387	12856	66227	38358	22478	73373	88732	09443	82558	05250
92	92608	82674	27072	32534	17075	27698	98204	63863	11951	34648	88022	56148	34925	57031
93	23982	25835	40055	67006	12293	02753	14827	23235	35071	99704	37543	11601	35503	85171
94	09915	96206	05908	97901	28395	14186	00821	80703	70426	75647	76310	88717	37890	40129
95	59037	33300	26695	62247	69927	76123	50842	43834	86654	70959	79725	93872	28117	19233
96	42488	78077	69882	61677	34136	79180	97526	43092	04098	73571	80799	76536	71255	64239
97	46764	86273	63003	93017	31204	36692	40202	35275	57306	55543	53203	18098	47625	88684
98	03237	45430	55417	63282	90816	17349	88298	90183	36600	78406	06216	95787	42579	90730
99	86591	81482	52667	61582	14972	90053	89534	76036	49199	43716	97548	04379	46370	28672
100	38534	01715	94964	87288	65680	43772	39560	12918	86537	62738	19636	51132	25739	56947